

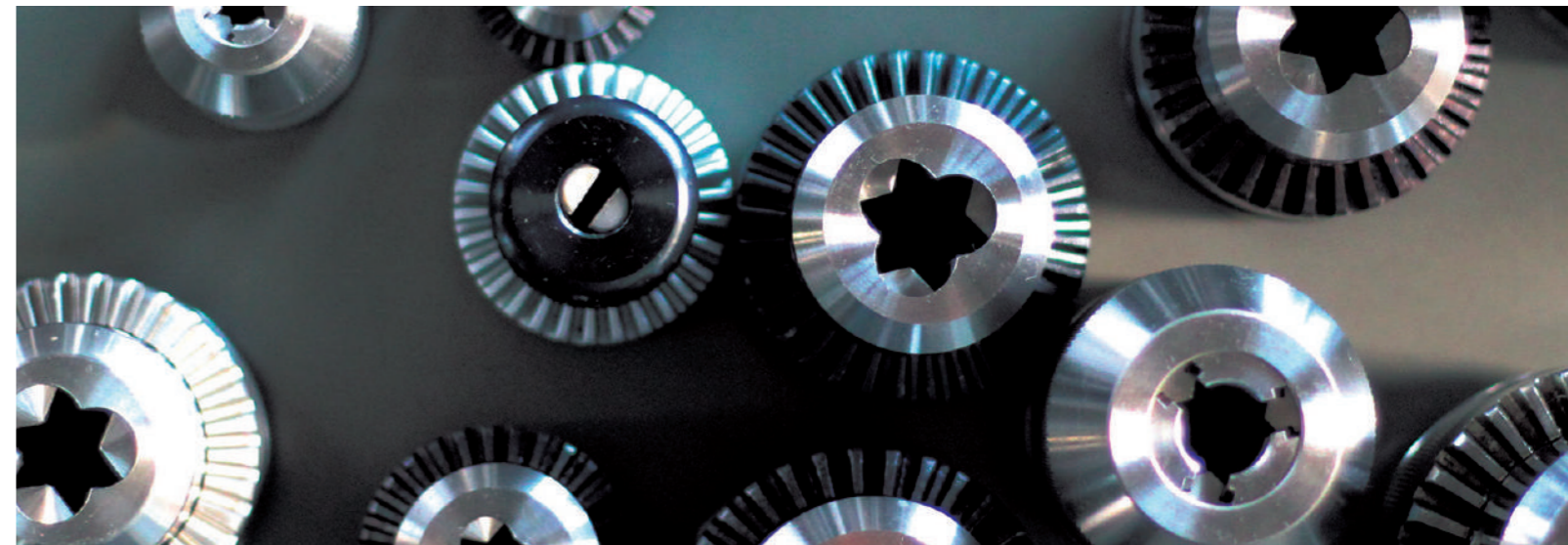

GLOBE GENERAL CATALOG



株式会社 GLOBE

地球印ドリルチャック
旧 堀内製作所

〒306-0106

茨城県古河市北間中橋 177-4

TEL 0280-76-2811

FAX 0280-76-2815

E-mail globe@chuck.jp

HP <https://www.chuck.jp/>



No.02307

記載されている仕様および外観などを予告なしに変更する場合がございます。

GLOBE CORPORATION



GLOBEは、お客様に「選ばれる製品作り」を心掛け常に高い精度、機能、デザインにこだわっております。



自社開発によるオリジナル商品を数多く製作し、独創的な発想でユーザー様の期待にお応えいたします。

特にドリルチャックは創業から100年以上製作、販売しておりJIS規格を上回る精度です。

規格外のドリルチャックや工作機械には必要不可欠な周辺機器、精巧な特注品などを多く手掛けており、お客様に確かな実績を提供しております。

スリーブ・アーバー

- NEW** スタンダードスリーブ P3.P4
- NEW** クーラントチューブスリーブ P5.P6.P7
- スリーブパーツ P8
- 引きネジドリルチャックアーバー P15
- ナット付ドリルチャックアーバー P16
- ドリルスリーブ P21
- ドリルソケット P21
- CNCドリルスリーブ P22



チャック

- ドリルチャック P9
- 標準外テーパードリルチャック P10
- チャックハンドル P10
- オールステンレス製ドリルチャック P11
- 小径用ドリルチャック P12
- 超硬チップ付ドリルチャック P12
- キーレスドリルチャック P13
- チタンコーティングキーレスドリルチャック P14
- オールステンレス製キーレスドリルチャック P15
- 汎用タップチャック P20
- 引張試験機用チャック P28



ダイスホルダー

- ダイスホルダースライドタイプ P17
- ダイスホルダー固定タイプ P18
- CNCダイスホルダー P19



メンテナンス用品・アクセサリ

- NEW** ツールパレット P22
- ドリルドリフト P27
- チャックドリフト P27
- テーパードレッサー P29
- テーパークリーナー P29
- 新明丹 P30



センター

- 回転センター P23
- 回転センターチャック P24
- 超硬付レースセンター P25
- ダイヤモンドレースセンター P26
- NEW** センターラッパー P26

ホールソー

- ホールメタルソー P31
- コバルトホールメタルソー P32



その他

- フェイスガード P33
- 特注製品 P34
- 参考資料 P35.P36

GLOBEスタンダードスリーブ®

CNC旋盤用ボーリングバースリーブ

- ・クーラントをボーリングバーに当てやすいデザイン。
- ・従来のスリーブと同様の使用感。
- ・使いやすさ重視のボーリングバースリーブ。
- ・クシ刃型からターレット式まで幅広く対応。

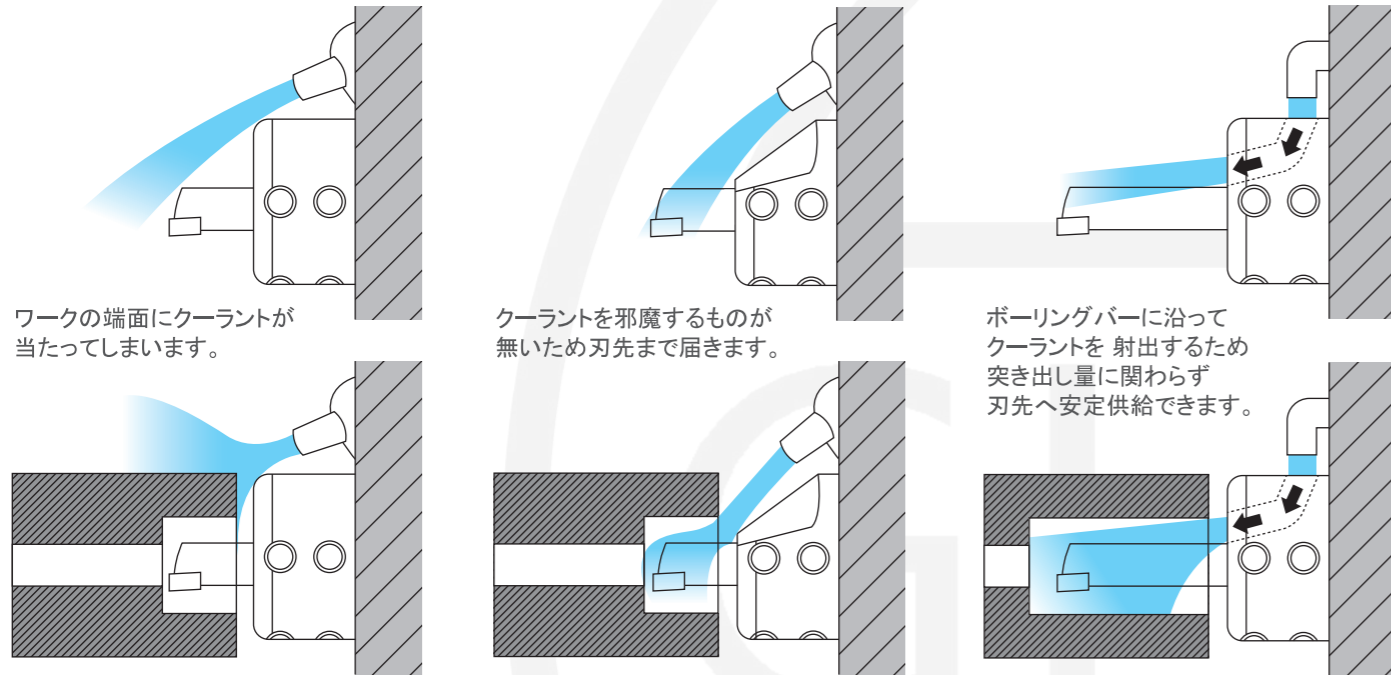

他社
従来型スリーブ

GLOBE
スタンダードスリーブ

GLOBE
クーラントチューブスリーブ
(P5・P6掲載)

- ・スリーブのツバでクーラントの射出を邪魔しません。そのため、ボーリングバーの突き出しを短くできます。
- ・ボーリングバーの根元からクーラントを当てられます。
- ・様々なメーカーの旋盤に対応。

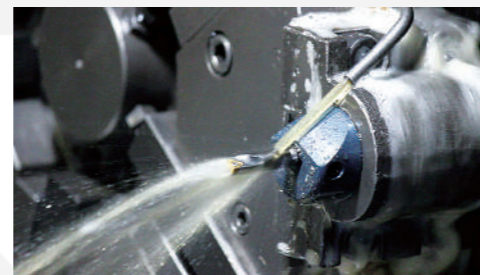

- ・スリーブのツバをボーリングバーのギリギリまで大きくカットしており、クーラントをボーリングバーに当てやすくなっています。
- ・総焼き入れ、内外径研磨仕上げで耐久性、精度に優れています。

紹介と使用方法の動画がございます。
記載のQRコードでご覧になれます。
または、弊社HPからも視聴できます。



図1



図2

SS-内径|外径

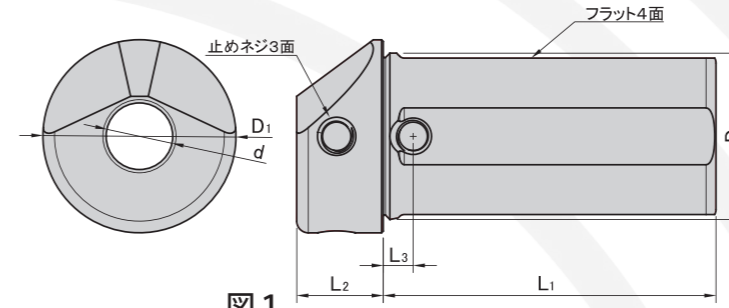
	d	D	L ₁	L ₂	L ₃	D ₁	ネジ	図
SS-0425	4	25	50	18		32	M4	1
SS-0525	5	25	50	18		32	M4	1
SS-0625	6	25	50	18		32	M4	1
SS-0725	7	25	50	18		32	M5	1
SS-0825	8	25	50	18		32	M5	1
SS-1025	10	25	50	18	6	32	M6	1
SS-1225	12	25	50	18	6	32	M6	1
SS-1425	14	25	50	15	6	32	M6	1
SS-1625	16	25	50	15	25	32	M5	1
SS-2025	20	25	50	15	3	32	M6	2
SS-0432	4	32	65	20		38	M4	1
SS-0532	5	32	65	20		38	M4	1
SS-0632	6	32	65	20		38	M4	1
SS-0732	7	32	65	20		38	M5	1
SS-0832	8	32	65	20		38	M5	1
SS-1032	10	32	65	20	6	38	M6	1
SS-1232	12	32	65	20	6	38	M6	1
SS-1432	14	32	65	20	6	38	M8	1
SS-1632	16	32	65	15	25	38	M8	1
SS-2032	20	32	65	16	24	40	M8	1
SS-2532	25	32	65	16	5	40	M8	2
SS-0440	4	40	75	23		46	M4	1
SS-0540	5	40	75	23		46	M4	1
SS-0640	6	40	75	23		46	M4	1
SS-0740	7	40	75	23		46	M5	1
SS-0840	8	40	75	23		46	M5	1
SS-1040	10	40	75	23		46	M6	1
SS-1240	12	40	75	23	6	46	M6	1
SS-1440	14	40	75	23	7	46	M8	1
SS-1640	16	40	75	23	7	46	M8	1
SS-2040	20	40	75	20	28	46	M8	1
SS-2540	25	40	75	20	28	50	M8	1
SS-3240	32	40	75	20	6	46	M8	2
SS-2050	20	50	100	26	9	58	M8	1
SS-2550	25	50	100	26	34	58	M8	1
SS-3250	32	50	100	23	37	58	M8	1
SS-4050	40	50	100	26	6	58	M8	2

	d	D	L ₁	L ₂	L ₃	D ₁	ネジ	図
SS-041905	4	19.05	40	15		26	M4	1
SS-051905	5	19.05	40	15		26	M4	1
SS-061905	6	19.05	40	15		26	M4	1
SS-071905	7	19.05	40	15		26	M5	1
SS-081905	8	19.05	40	15	4	26	M5	1
SS-101905	10	19.05	40	15	4	26	M6	1
SS-121905	12	19.05	40	12	13	26	M6	1
SS-141905	14	19.05	40	12	13	26	M4	1
SS-161905	16	19.05	40	15	3	26	M6	2
SS-04254	4	25.4	50	18		32	M4	1
SS-05254	5	25.4	50	18		32	M4	1
SS-06254	6	25.4	50	18		32	M4	1
SS-07254	7	25.4	50	18		32	M5	1
SS-08254	8	25.4	50	18		32	M5	1
SS-10254	10	25.4	50	18	6	32	M6	1
SS-12254	12	25.4	50	18	6	32	M6	1
SS-14254	14	25.4	50	15	6	32	M6	1
SS-16254	16	25.4	50	15	25	32	M5	1
SS-20254	20	25.4	50	15	3	32	M6	2

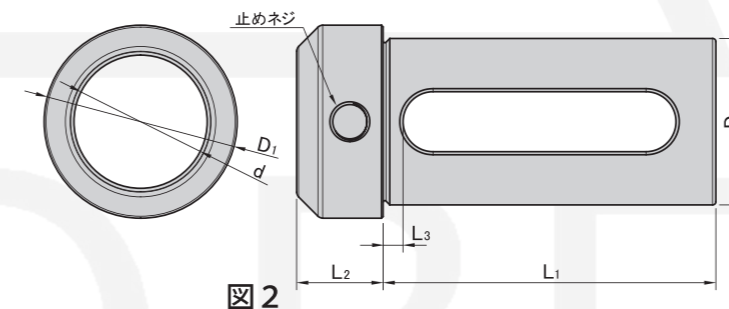
クーラントチューブスリーブ®

PAT No.6596113

CNC旋盤用新型ボーリングバースリーブ

クーラントスルーを上回る冷却効果と切粉除去性能

- 外部給油のクーラントを刃先に安定供給。
- ターレット式旋盤ならメーカー・年式にかかわらず使用可能。
- 複雑な配管や接続いらずで面倒なクーラント調整が不要に。

紹介と使用方法の動画がございます。
記載のQRコードでご覧になれます。
または、弊社HPからも視聴できます。



総焼入れ・内外径総研磨仕上げにより
高い精度と耐久性を有しています。

フラット4面・止めビスを3ヶ所を設けて
いるため、汎用性に優れています。



Point.1 クーラントをボーリングバーに沿わせて噴射できます。

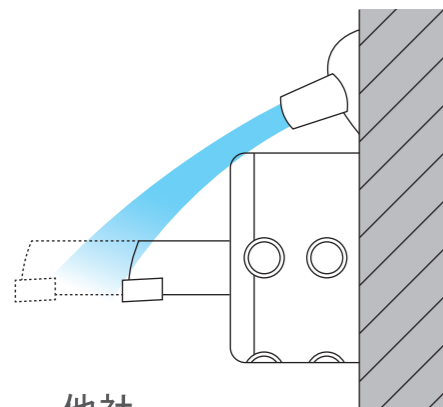

他社 従来型スリーブ
突き出し量によりクーラントの
当たり方にムラが生じてしまいます。

スリーブのツバのクーラント
誘導穴を通してスリーブ端面から
クーラントが射出されます。

GLOBE クーラントチューブスリーブ®
突き出し量に関わらずクーラントが
ボーリングバー先端から元まで常に安定します。

クーラントを一度空中に飛ばして方向を変換する方式のため、
Point.2 パイプなどでの複雑な接続が必要ありません。



「クーラントチューブスリーブ®」の側面に設けられた
クーラント誘導穴にクーラントを流し込むだけで
刃先に安定したクーラントを供給できます。

従来の様に毎回パイプ等を曲げてクーラントの
かかりを調整する必要がありません。
また、内部給油式とは違い、機械のメーカー・年式
によって方式が異なったり専用のパイプ等で接続する
必要がありません。

クーラントを流し込む穴の位置が各サイズ同じなので
Point.3 クーラントの射出方向の調整が不要になります。

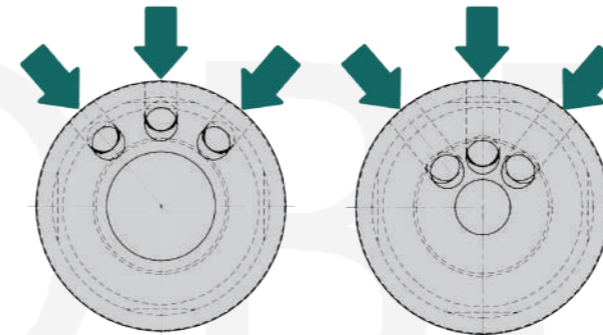

「クーラントチューブスリーブ®」は、クーラントを
流し込む位置を各サイズ統一しているため、
一度ターレットにエルボをセットすれば、それ
以降はスリーブ交換などの段取り替えの場合
でも、クーラント方向の調整は、ほとんど不要です。

各ホルダー形式に対応したエルボを用意しております。



ボール状のノズルをビスで固定して
いるタイプのホルダ



自社製、ナベヤ製等がございます。
様々なボールのサイズに対応できます。



クーラント射出口にネジが切ってある
タイプのホルダ

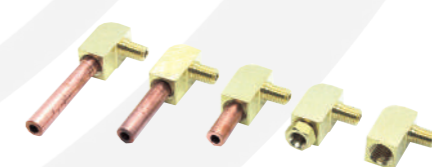

自社製、ピスコ製等がございます。
ネジの長さやバリエーションを数多く用
意しております。

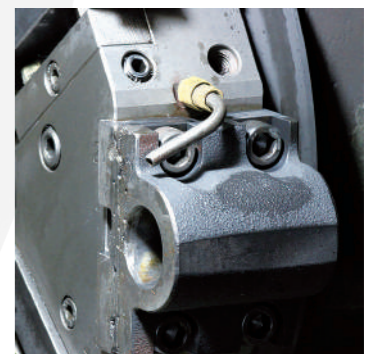

パイプがターレットから直接伸びて
いるタイプのホルダ



お持ちの機械にあらかじめ付いている
パイプをご用意いただくか、弊社で販売
している銅パイプをご用意下さい。

クーラントを流し込みにくい場合に便利なスペーサーもございます。
詳細はP.8の「スリーブパーツ」をご参照下さい。

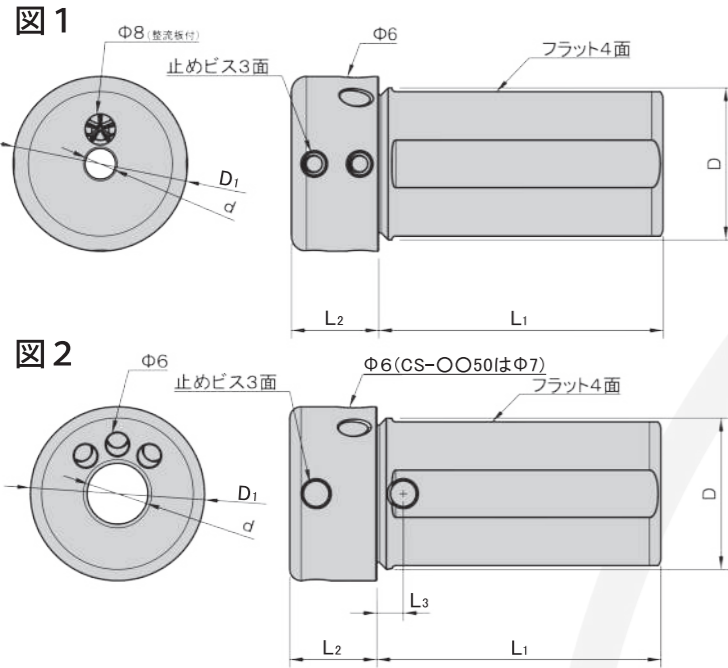

CS-内径|外径

	d	D	L ₁	L ₂	L ₃	D ₁	ネジ	図
CS-0425	4	25	50	18		32	M4	1
CS-0525	5	25	50	18		32	M4	1
CS-0625	6	25	50	18		32	M4	1
CS-0725	7	25	50	18		32	M5	1
CS-0825	8	25	50	18		32	M5	1
CS-1025	10	25	50	18	6	32	M6	2
CS-1225	12	25	50	18	6	32	M6	2
CS-1425	14	25	50	15	6	34	M6	2
CS-1625	16	25	50	15	25	34	M5	2
CS-04254	4	25.4	50	18		32	M4	1
CS-05254	5	25.4	50	18		32	M4	1
CS-06254	6	25.4	50	18		32	M4	1
CS-07254	7	25.4	50	18		32	M5	1
CS-08254	8	25.4	50	18		32	M5	1
CS-10254	10	25.4	50	18	6	32	M6	2
CS-12254	12	25.4	50	18	6	32	M6	2
CS-14254	14	25.4	50	15	6	34	M6	2
CS-16254	16	25.4	50	15	25	34	M5	2
CS-0432	4	32	65	20		38	M4	1
CS-0532	5	32	65	20		38	M4	1
CS-0632	6	32	65	20		38	M4	1
CS-0732	7	32	65	20		38	M5	1
CS-0832	8	32	65	20		38	M5	1
CS-1032	10	32	65	20	6	38	M6	2
CS-1232	12	32	65	20	6	38	M6	2
CS-1432	14	32	65	20	6	38	M8	2
CS-1632	16	32	65	15	25	38	M8	2
CS-2032	20	32	65	16	24	40	M8	2
CS-0440	4	40	75	23		46	M4	1
CS-0540	5	40	75	23		46	M4	1
CS-0640	6	40	75	23		46	M4	1
CS-0740	7	40	75	23		46	M5	1
CS-0840	8	40	75	23		46	M5	1
CS-1040	10	40	75	23		46	M6	2
CS-1240	12	40	75	23	6	46	M6	2
CS-1440	14	40	75	23	7	46	M8	2
CS-1640	16	40	75	23	7	46	M8	2
CS-2040	20	40	75	20	28	46	M8	2
CS-2540	25	40	75	20	28	50	M8	2
CS-2050	20	50	100	26	9	58	M8	2
CS-2550	25	50	100	26	34	58	M8	2
CS-3250	32	50	100	23	37	58	M8	2

中央1つ穴仕様 クーラント射出口が中央に1ヶ所だけの機械に最適です。

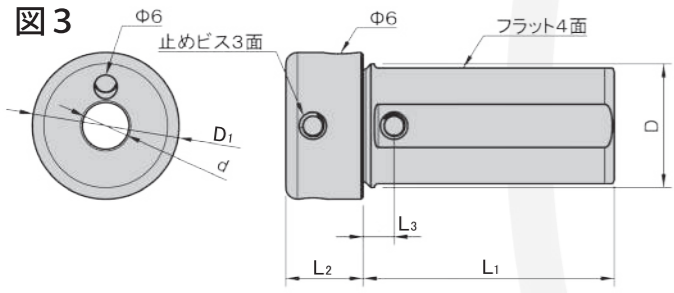

	d	D	L ₁	L ₂	L ₃	D ₁	ネジ	図
CSN-0425	4	25	50	18		32	M4	3
CSN-0525	5	25	50	18		32	M4	3
CSN-0625	6	25	50	18		32	M4	3
CSN-0725	7	25	50	18		32	M5	3
CSN-0825	8	25	50	18		32	M5	3
CSN-1025	10	25	50	18	6	32	M6	3
CSN-1225	12	25	50	18	6	32	M6	3
CSN-1425	14	25	50	15	6	34	M6	3
CSN-1625	16	25	50	15	25	34	M5	3
CSN-0432	4	32	65	20		38	M4	3
CSN-0532	5	32	65	20		38	M4	3
CSN-0632	6	32	65	20		38	M4	3
CSN-0732	7	32	65	20		38	M5	3
CSN-0832	8	32	65	20		38	M5	3
CSN-1032	10	32	65	20	6	38	M6	3
CSN-1232	12	32	65	20	6	38	M6	3
CSN-1432	14	32	65	20	6	38	M8	3
CSN-1632	16	32	65	15	25	38	M8	3
CSN-2032	20	32	65	16	24	40	M8	3

スリーブパーツ

ナベヤ インサートノズルBB型



型番	D	L
BB101-3	10	6.4
BB111-3	11	9.1
BB121-3	12	9.1
BB141-3	14	9.1
BB151-3	15	9.1
BB181-3	18	9.1
BB221-3	22	9.1

オリジナルボールノズル
オークマ製旋盤に最適です。

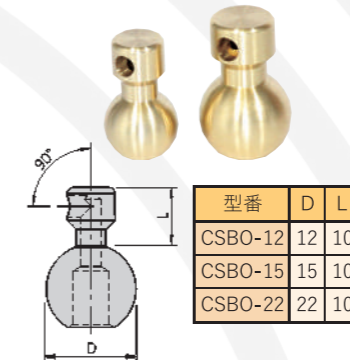

輸入加工ボールノズル(在庫品)
ストレートノズルと組み合わせてご使用になれます。
※CSB10-M5を除く

型番	D	L
CSB10-M5	10	9
CSB12-M6	12	9
CSB12.7-M6	12.7 (1/2")	9
CSB14-M6	14	7.5
CSB14.7-M6	14.7 (3/8")	7.5
CSB15-M6	15	7.5
CSB15.8-M6	15.8 (5/8")	7
CSB16-M6	16	7

自社製エルボ(在庫品)

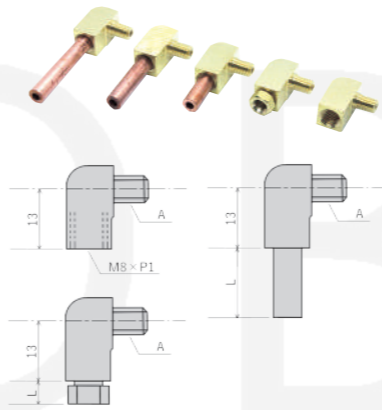

型番	L	A
CSE00-M5		M5×0.8
CSE05-M5	5	M5×0.8
CSE15-M5	15	M5×0.8
CSE25-M5	25	M5×0.8
CSE35-M5	35	M5×0.8
CSE00-M6		M6×1
CSE05-M6	5	M6×1
CSE15-M6	15	M6×1
CSE25-M6	25	M6×1
CSE35-M6	35	M6×1

ストレートノズル
(自社製在庫品)

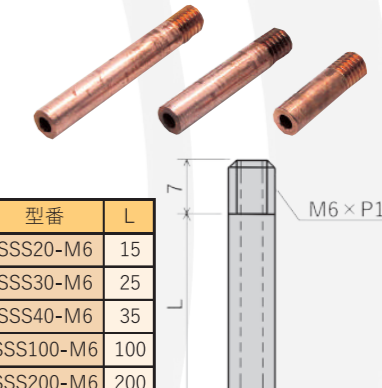

型番	L
SSS20-M6	15
SSS30-M6	25
SSS40-M6	35
SSS100-M6	100
SSS200-M6	200

ピスコ
ユニバーサルエルボ

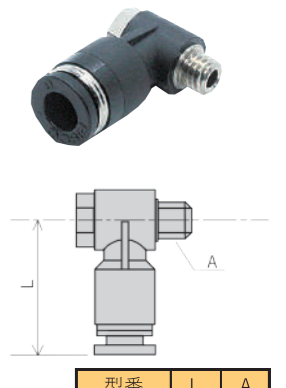

型番	L	A
PH4-M5	21.2	M5
PH4-M6	21.2	M6
PH6-M5	23.1	M5
PH6-M6	23.1	M6

台湾製打ち込み式ノズル

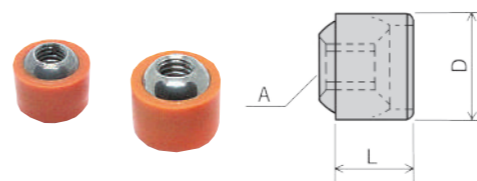

型番	D	L	A
Φ12-M5	12	8	M5×0.8
Φ14-M6	14	10	M6×1

インサートネジ

ネジサイズを変更できます。



型番	外側	内側	全長
IN8161	M8×P1	M6×P1	6
IN10161	M10×P1	M6×P1	10
IN101561	M10×P1.5	M6×P1	10

整流板
(内径Φ8以下付属)



クーラントの流れを整えるパーツです。
紛失した場合等は、ご連絡ください。

ボールノズル用サラビス
(ステンレス製・小頭・六角穴)
ボールノズルの可動域を大きくできます。

ネジ	頭径	全長
M5	8	10
M6	10	12
M8	12	16

スリーブカラー

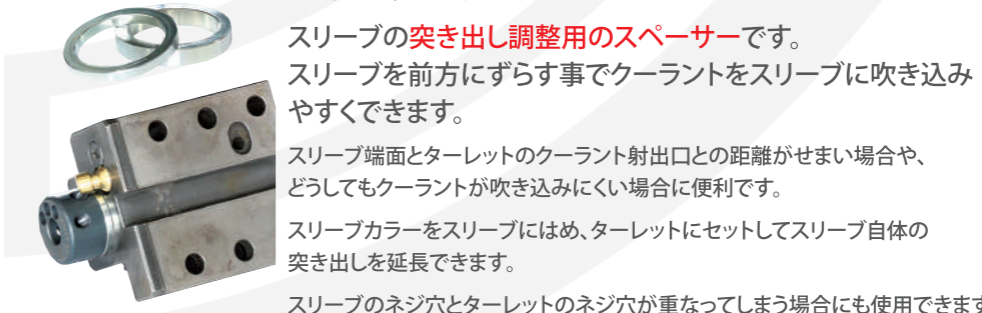

スリーブの突き出し調整用のスペーサーです。
スリーブを前方にずらす事でクーラントをスリーブに吹き込みやすくできます。
スリーブ端面とターレットのクーラント射出口との距離がせまい場合や、どうしてもクーラントが吹き込みにくい場合に便利です。
スリーブカラーをスリーブにはめ、ターレットにセットしてスリーブ自体の突き出しを延長できます。
スリーブのネジ穴とターレットのネジ穴が重なってしまう場合にも使用できます。

型式	D	D ₁	t
SC-253	25	32	3
SC-255	25	32	5
SC-323	32	38	3
SC-325	32	38	5
SC-403	40	46	3
SC-405	40	46	5

ドリルチャック

創業以来100年以上、変わらぬ信頼。
JIS規格以上の優れた振れ精度。



振れ精度 (検査方法:P36記載)
精密A級 0.08mm以下 (全品)
精密AA級 0.04mm以下(精度票付)
(3mm・4mm・D4・D5・10MG・13MG)



- ・弊社独自の品質管理により常に安定した把握力を保ちます。
- ・適切な熱処理、総研磨仕上げにより抜群の耐久性を誇ります。テーパ部も同様の仕上げなので当たりが良く強力な取付ができます。

- ・チャックハンドル付属
チャックハンドル無しでのお見積り・出荷もできます。
- ・メッキ処理なども可能です。
- ・13MG以上はツメ修理も可能です。
- ・機械の取付型式、取付、取外しなどでご不明な点をご相談ください。
標準規格以外のテーパも用意しております。

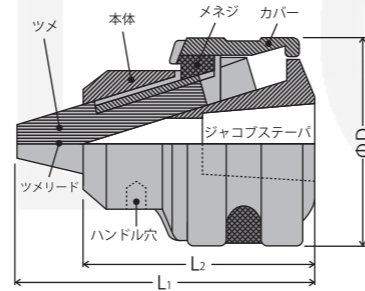

型式	標準 使用範囲	小径用使用範囲 (P12掲載)	標準取付け形式	適合 ハンドル	ハンドル 穴径	D	L ₁	L ₂	ツメリード	重量(g) 本体	特殊仕様	
											標準以外のテーパ (P10掲載)	ステンレス製 (P11掲載)
3mm	0.4~3.2	0.1、0.2	JT0	K-03	3.2	21	34	28.5	10	44		SUS4
4mm	0.4~4	0.1、0.2										
D4mm	0.4~4	0.1、0.2	JTD	K-00	4	25	40	32.5	11	78		
D5mm	0.4~5	0.1、0.2								73		
5mmMG	0.5~5	0.2	JT1	K-01	4	31	48.5	40.5	12	138	JT0	SUS6.5
6.5mmEL	0.5~6.5									136		SUS6.5ネジ
6.5ELネジ	0.5~6.5		JT1	K-1A	5.5	35.5	54	45	13	200	JT0	
6.5mmMG	0.5~6.5									200		
J8mm	0.5~8		JT2S	K-1A	5.5	35.5	65	55	13	300	JT1,JTD	
10mmMG	0.5~10	0.3								(角度は2と同じ)		
10mmネジ	0.5~10		JT6	K-2	6.5	43.8	68	53.5	19	355	JT1,JTD	
10MGネジ	0.5~10									1/2-20UNF		
13mmEL	0.7~13		JT6	K-2	6.5	44.5	80	63.5	19	500	JT2S,JT1	
13mmMG	0.7~13	0.3								(JT2と同じ)		
13MGネジ	0.7~13		JT3	K-13	8	55	88.5	68.5	26	700	JT33,B16	
14mm	0.7~14									1/2-20UNF		
16mm	3.2~16		JT3	K-14	9	59.5	96	73.5	26	915	JT6,JT2S	
19mm	0.8~19								31	910		JT33
22mm	5~22		JT4	K-4	9.5	74	126	96.5	31.5	1830	JT3,JT6	
25mm	6~25.4								36	1800		JT33
			JT5	K-5	10.9	88	149	110.5	44	2880	JT4,JT6,JT3	

標準外テーパードリルチャック

- ・通常テーパより1サイズや2サイズなど、テーパに対して大きいサイズのドリルチャックです。
- ・機械側の取付テーパが小さい場合でも、より大きな工具を把握して頂くことが可能です。
- ・ご注文の際は、取付テーパとドリルチャックの型番を指定して下さい。



取付テーパ	ドリルチャック型番
JT0	5mmMG, 6.5mmEL, 6.5mmMG, J8mm, SUS6.5
JTD	10mmEL, 10mmMG
JT1	10mmEL, 10mmMG, 13mmEL, 13mmMG, SUS10
JT2S	13mmEL, 13mmMG, 14mm, 16mm, SUS13, KL13mmJT2S
B16	13mm(台湾製)
JT33	13mmMG, 13mm(台湾製), 14mm, 16mm, 19mm, 22mm
JT6	14mm, 16mm, 19mm, 22mm, 25mm
JT3	19mm, 22mm, 25mm
JT4	25mm

チャックハンドル(チャックキー)

- ・メッキ、ステンレスや特注品もご相談ください。
- ・型式で一体型がある場合は一体型の出荷となります。
従来型をご希望の場合はご指定ください。
- ・A級、AA級ともに共通でご使用になれます。



一体型



従来型

昔ながらのデザイン。

ギア切削仕上型

ハンドルが長く、少ない力で締めることができるK-2½A・K-4A・K-5Aがあります。チャックを強力に締めることができます。



従来型と比べ、曲げに強く
締めやすいデザイン。
総焼入れ (SCM440)

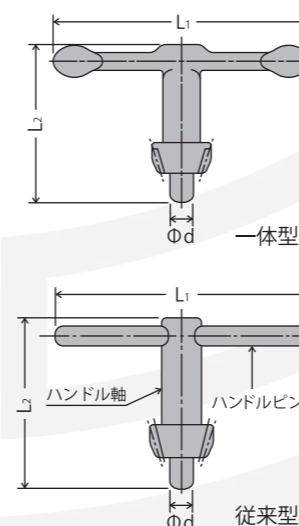

型式	適合チャック型式	従来型	一体型	Φ d	L ₁	L ₂	重量(g)
K-03	3、4、SUS4、TR-1、TF-0、TF-1	○	◎	3.2	45	28	14
K-00	D4,D5	○	◎	4	55	32.5	23
K-01	5MG、6.5EL、SUS6.5	◎		4	65	35.5	27
K-1A	6.5MG、J8、10EL、SUSJ8	◎		5.5	75	40	32
K-2	10MG、13EL、SUS10、TR-4、TF-2	○	◎	6.5	90	47	69
K-13	13MG、13W、SUS13		◎	8	110	55	117
13	13MG、13W、SUS13	○		8	110	55	107
K-2½A	13MG、13W、SUS13	○		8	150	59	141
K-14	14、16、14W	○	◎	9	120	59	135
K-4	19、22	◎		9.5	125	71	175
K-4A	TR-5、TR-5A、(19、22にも適合)	◎		9.5	190	80	198
K-5	25	◎		10.9	150	82	275
K-5A	TR-6、TR-6A、(25にも適合)	◎		10.9	230	82	316

◎印はチャック本体に標準付属
型式のmmは省略しております。

オールステンレス製ドリルチャック



A級 0.08mm以内
AA級 0.04mm以内
ステンレス SUS

内部までステンレス材を使用したオールステンスタイプです。
ノンゲリスなので食品加工や医療関係に最適。

振れ精度 (検査方法:P36記載)
精密A級 0.08mm以下

・スチール製チャックハンドル付属。ステンレス製チャックハンドルも製作致します。



・ツメ材にSUS440Cを使用しております。ステンレス材の中ではサビに弱いいため使用後はお早めに水分を取り除いてください。
・内部を入念にバリ取りしたものとございます。
・出荷時には加工用の油が付着している場合がございます。油を嫌う作業では脱脂してからご使用ください。

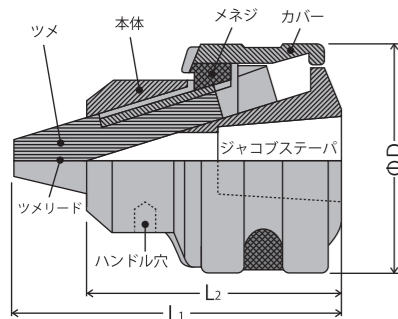

型式	使用範囲	標準取付け ジャコブステーパ	適合 ハンドル	ハンドル 穴径	D	L ₁	L ₂	ツメリード	重量 (g) 本体	他のテーパ 標準以外の テーパ
SUS4	0.4~4	JT0	K-03	3.2	21	34	28.5	10	47	
SUS6.5	0.5~6.5	JT1	K-01	4	31	48.5	40.5	12	140	JT0
SUS6.5ネジ	0.5~6.5	⅜-24UNF								
SUSJ8	0.5~8	JT1	K-1A	5.5	35.5	54	45	13	210	JT0
SUSJ8ネジ	0.5~8	⅜-24UNF								
SUS10	0.5~10	JT2S	K-2	6.5	43.8	68	53.5	19	378	JT1
SUS10ネジ	0.5~10	⅜-20UNF								
SUS13	0.7~13	JT6	K-13	8	55	88.5	68.5	26	710	JT2S
SUS13ネジ	0.7~13	⅜-20UNF								

小径用ドリルチャック

A級 0.08mm以内
総研磨
総焼入れ

・Φ0.1mm、Φ0.2mmの刃物やワークにも対応します。
・チャッキングした刃物やワークが視認しやすい面取りタイプもございます。
・ツメリード部は細くなっており摩耗に弱いいため小径専用としてご使用ください。

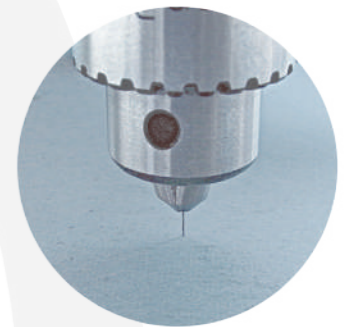

面取りタイプは容易に刃物を目視で確認できます。また、切削油をかけやすいメリットもございます。

注文例

チャック型番	最小把握径	先端形状
ドリルチャック3mm	小径用Φ0.1mm	面取りタイプ
ドリルチャック6.5EL	小径用Φ0.2mm	
ドリルチャック13MG	小径用Φ0.3mm	面取りタイプ
ドリルチャックSUS6.5	小径用Φ0.2mm	

超硬チップ付ドリルチャック

A級 0.08mm以内
総研磨
総焼入れ

・ドリルチャックツメリード部に超硬チップを銀ろう付けしたタイプ。
・把握力が強く耐摩耗性に優れ、タッピング加工やエンドミル加工に最適です。
・スチール製の標準タイプに比べ数倍の耐久性。

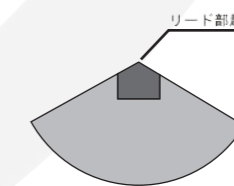
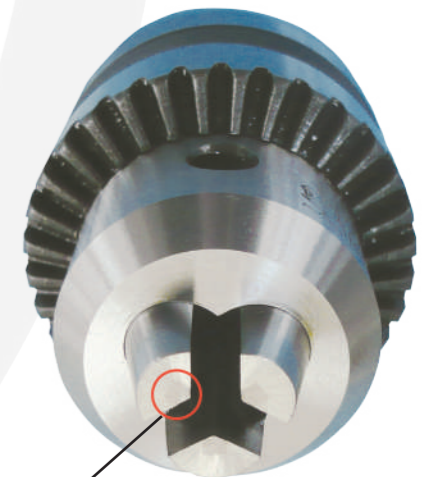

型式	使用範囲 (単位: mm)	取付部 ジャコブステーパ	外観寸法 (P9掲載)
13mmMG W	Φ0.7~13	JT6	13mmMGと同じ
14mmW	Φ0.7~14	JT3	14mmと同じ

キーレスドリルチャック



振れ精度 (検査方法:P36記載)
 精密A級 0.05mm以下
 精密AA級 0.03mm以下 (検査票付)



- ・良質な素材と精密加工、適切な熱処理により抜群の耐久性です。
- ・切削抵抗により自動的に把握力が増加します。
 - ・長期間のご使用にも初期の精度を保持します。
 - ・手締の簡単な操作で刃物の着脱が可能です。

フックスパナ溝付きタイプKL13mmSP

- ・開閉用の溝がついているタイプです。
- ・付属のフックスパナで増し締めすることで、強力なグリップが得られます。
- ・タップ加工の逆回転、マシニングなどの急停止にも対応出来ます。
- ・対応フックスパナ1本付属。



下穴からタップまでコレ一台中でOK。
 大変便利な逸品です。

紹介動画がございます。
 「KL13SP PR動画」で検索いただくか、
 記載のQRコードでご覧になれます。

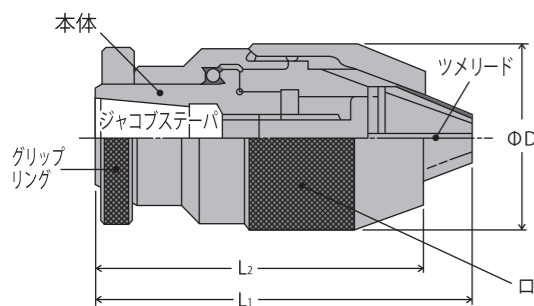

型式	使用範囲	取付部 ジャコブステーパ	D	L1	L2	ツメリード	重量(g) 本体
KL3mm	0.3~3	JT0	24	48	44	14	100
KL6.5mm	0.3~6.5	JT1	34	68	62	20	300
KL10mm	0.3~10	JT2S	43	91	80	26	640
KL13mm	0.3~13	JT6	50	103	91	29	970
KL13mmSP	0.3~13	JT6	50	103	91	29	970
KL13mmJT2S	0.3~13	JT2S	50	103	91	29	970

チタンコーティング キーレスドリルチャック



(全品国内検査済み高品質台湾製)



- ・ツメ部分にTiNコーティングを施し、耐摩耗性耐蝕性を強化し、工具寿命を大幅に向上させたモデルです。
- ・弊社国内工場にて自社製品と同等の精度検査を行った上で出荷しております。
- ・フックスパナで増し締めできるため、タップ加工などにも使用できます。(専用フックスパナ付属)

ジャコブステーパ一接続タイプ ・機械主軸がJTの場合や、アーバーで接続する場合におすすめです。



型式	使用範囲	取付部 テーパ
CP-6S-(JT1,B10)	0.3~6.5	JT1,B10
CP-8S-(JT1,JT2S,B10,B12)	0.3~8	JT1,JT2S,B10,B12
CP-10S-(JT2S,JT33,B10,B12,B16)	0.3~10	JT2S,JT33,B10,B12,B16
CP-13S-(JT2,JT33,JT6,B12,B16)	0.3~13	JT2,JT33,JT6,B12,B16
CP-16S-(JT6,JT3,B16,B18,JT33)	3~16	JT6,JT3,B16,B18,JT33

()内からテーパサイズをお選び下さい

モールステーパ一一体型 ・機械主軸がモールステーパの場合におすすめです。一体型なので剛性に優れております。



型式	使用範囲	取付シャンク部 モールステーパ
CP-8S-MT2	0.3~8	MT2
CP-10S-MT2	0.3~10	MT2
CP-13S-(MT2,MT3,MT4)	0.3~13	MT2,MT3,MT4
CP-16S-(MT3,MT4)	3~16	MT3,MT4

()内からテーパサイズをお選び下さい

ストレートシャンク一一体型 ・剛性が高いストレートシャンク一一体型です。



型式	使用範囲	取付シャンク部 ストレート径
CP-6S-D16	0.3~6.5	φ16
CP-8S-D20	0.3~8	φ20
CP-13S-(D20,D25,D32)	0.3~13	φ20, φ25, φ32
CP-16S-(D20,D25,D32)	3~16	φ20, φ25, φ32

()内からストレート外径をお選び下さい

オールステンレス製 キーレスドリルチャック

ステンレス
SUS

(全品国内検査済み高品質台湾製)

- ・内部までステンレス材を使用したオールステンレスタイプです。
- ・ノングリスなので、食品加工や医療関係に最適。
- ・全品国内弊社工場にて検査済。
- ・放電加工に対応した貫通穴タイプです。



型式	使用範囲	取付部テーパ
CP-SUS3S-JT0	0.3~3	JT0
CP-SUS3S-JT1	0.3~3	JT1
CP-SUS6S-JT1	0.3~6.5	JT1

ナット付チャックアーバー



- ・ナット付きなのでジャコブステーパに接続したドリルチャック等を簡単に外せます。それにより、アーバー及びチャック等を傷めません。
- ・総焼き入れ総研磨仕上げにより、優れた精度と耐久性を保証します。

※JT0・JTD・JT1はナットなし仕様に順次切り替えを行っております。

モールステーパタイプ



- ・ジャコブステーパ×モールステーパのチャックアーバーです。

注文例: JT6×MT3

ジャコブステーパ番号 0~6 チャック側
モールステーパ番号 1~5 機械側

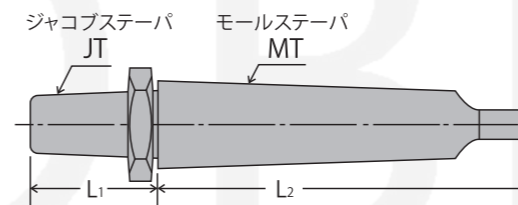

適用チャック	モールステーパ番号 (L2寸法)	MT1 (65.5)	MT2 (80)	MT3 (99)	MT4 (124)	MT5 (156)
3mm, 4mm, KL3mm	JT0 (22)	0×1	0×2			
D4mm, D5mm	JTD (25)	D×1	D×2	D×3	D×4	
5mmMG, J8mm, 6.5mmMG, 6.5mmEL	JT1 (28)	1×1	1×2	1×3	1×4	
10mmMG, 10mmEL, KLmm10	JT2 (34)	2×1	2×2	2×3	2×4	
13mmMG, KL13mm, KL13mmSP DH38-J6, 13mmEL	JT6 (38) (JT½と同じ)	6×1	6×2	6×3	6×4	6×5
14mm, 16mm	JT3 (43)		3×2	3×3	3×4	3×5
19mm, 22mm, DH50-J4	JT4 (55)		4×2	4×3	4×4	4×5
25mm	JT5 (61)			5×3	5×4	5×5

引きネジドリルチャックアーバー

- ・モールステーパの後端にネジ穴が設けてあります。



注文例: JT6×MT3-P

ジャコブステーパ番号 0~6 チャック側
モールステーパ番号 1~4 機械側

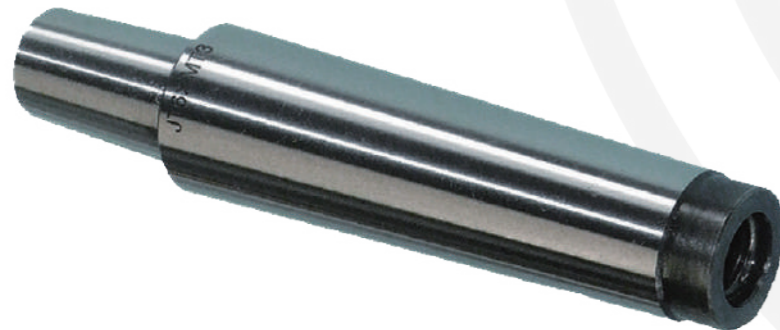

ストレートシャンクタイプ

- ・ジャコブステーパ×ストレートシャンクのチャックアーバーです。

注文例: JT6×Φ32

ジャコブステーパ番号 0~6 チャック側
ストレートシャンク径 10~40 機械側

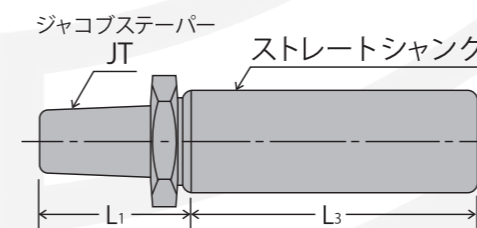
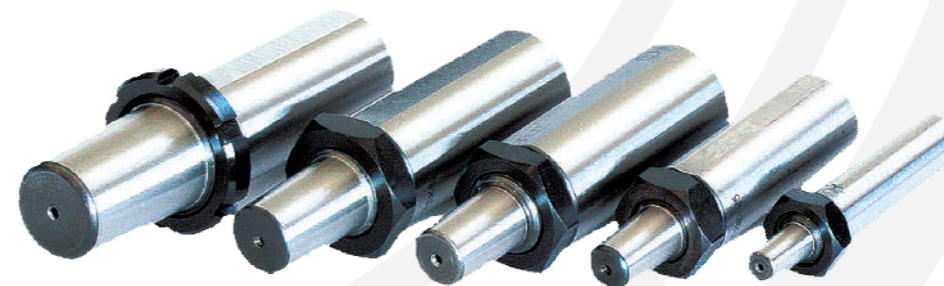

適用チャック	モールステーパ番号 (L2寸法)	Φ10 (60)	Φ12 (60)	Φ16 (60)	Φ20 (60)	Φ25 (65)	Φ32 (70)	Φ40 (75)	Φ50 (100)
3mm, 4mm, KL3mm	JT0 (22)	0×10	0×12	0×16	0×20				
D4mm, D5mm	JTD (25)	D×10	D×12	D×16	D×20	D×25	D×32		
5mmMG, J8mm, 6.5mmMG, 6.5mmEL	JT1 (28)	1×10	1×12	1×16	1×20	1×25	1×32	1×40	1×50
10mmMG, 10mmEL, KL10mm	JT2 (34)			2×16	2×20	2×25	2×32	2×40	
13mmMG, KL13mm, KL13mmSP DH38-J6, 13mmEL	JT6 (38) (JT½と同じ)	6×10	6×12	6×16	6×20	6×25	6×32	6×40	6×50
14mm, 16mm	JT3 (43)				3×25	3×32	3×40		
19mm, 22mm, DH50-J4	JT4 (55)					4×32			
25mm	JT5 (61)					5×32			

Φ6、Φ8など特注サイズも製作できます。

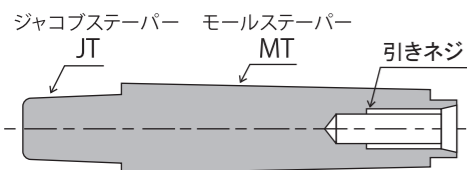

適用チャック		MT1 (受注生産) (57)	MT2 (69)	MT3 (86)	MT4 (109)
		ネジサイズ	M6	M10	M12
	ネジ長さ (mm)	16	24	28	32
5mmMG, J8mm, 6.5mmMG, 6.5mmEL	JT1 (19)	1×1	1×2	1×3	1×4
10mmMG, 10mmEL, KL10mm	JT2 (24)	2×1	2×2	2×3	2×4
13mmMG, KL13mm, KL13mmSP DH38-J6, 13mmEL	JT6 (28) (JT½と同じ)	6×1	6×2	6×3	6×4
14mm, 16mm	JT3 (33)		3×2	3×3	3×4

※在庫品と受注生産品がございますので、ネジサイズ・JTサイズMTサイズをお知らせください。

ダイスホルダー



スライドタイプ
(DH50-J4S)



別売り
ナット付チャックアーバー (P.16)

- JT4×MT2, JT4×MT3
 - JT4×MT4, JT4×MT5
 - JT4×32
- 機械に合わせてお選び下さい。

- ・Φ50mmダイス用
ダイススリーブを使用して他のサイズのダイスも使用できます。
- ・ダイススリーブDS38×50、DS25×50は付属しております。
別売DS20×50もございます。
- ・スライド部のスライド幅は60mmでございます。
- ・単品加工はもちろん、汎用旋盤等による量産加工など、様々な加工が可能です。
- ・取り付けはJT4のチャックアーバーをお使いの機械に合わせてお選び下さい。

紹介動画がございます。
「GLOBEダイスホルダー動画」で検索いただくか、
記載のQRコードでご覧になれます。

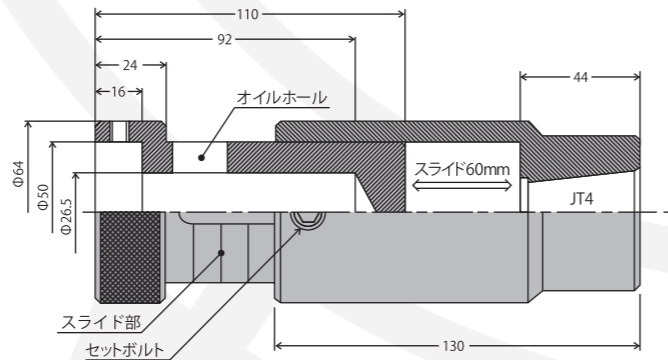
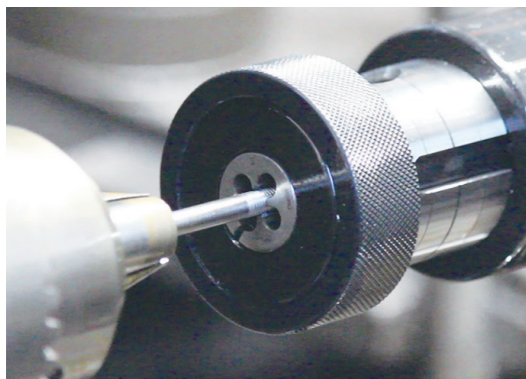

型式	ダイス径	アーバー取付部	対応機種アーバー	スライド幅	全長	外径
DH50-J4S	Φ50	JT4	4×2, 4×3, 4×4, 4×5, 4×32	60	154~214	Φ64

固定タイプ (DH50-J4, DH38-J6)



- ・シンプルなデザイン
- ・自動送り、テールストックのスライドにより、スライド部分が不要な場合に経済的です。
- ・アーバーのセット位置により、オイルホールの位置が機械に合わせて変更できます(スライドタイプ共通)。
- ・取り付けは、DH50-J4はJT4、DH38-J6はJT6のチャックアーバーから機械に合わせてお選び下さい。(P.16)

- ・DH50-J4には、ダイススリーブDS38×50-S、DS25×50-Sは付属しております。(DS20×50-S別売り)
- ・DH38-J6には、ダイススリーブDS25×38、DS20×38は付属しております。

注) スプリングによるアジャストは有りませんので、自動機でご使用される場合には、プログラムが機種によって異なりますので、機械メーカー様にご確認ください。機種によっては、ご使用頂けない場合があります。(スライドタイプ共通)
注) タッピング機能(逆転機構)が無いボール盤にはご使用になれません。

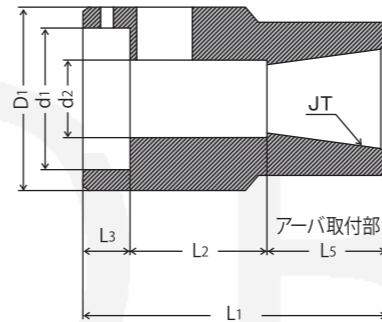

型式	d1ダイス径	アーバー取付部	対応機種アーバー	L1	L2	L3	L5	D1	d2
DH50-J4	50	JT4	4×2, 4×3, 4×4, 4×5, 4×32	110	50	16	44	64	27
DH38-J6	38	JT6	6×1, 6×2, 6×3, 6×4, 6×5 6×12, 6×16, 6×20, 6×25, 6×32	90	50	13	27	54	23

オプションパーツ ダイススリーブ

- ・直径の小さいダイスに対応できます。
注) DS50-J4SにはDS38×50、DS25×50
- ・DS50-J4にはDS38×50-S、DS25×50-S
- ・DS38-J6にはDS25×38、DS20×38が付属しております。



ダイスソケット

- ・ダイスホルダーを50mm延長し、長ネジにも対応できるようになります。

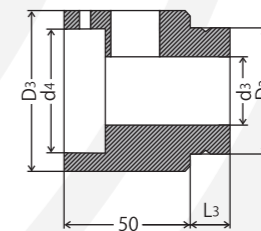

型式	D2, d4	D3	d3	L3
DS50×50	50	64	27	16
DS38×38	38	54	23	13

JTアダプター

- ・ジャコブステーパ (JT6) によりダイスホルダーにドリルチャック等を接続しタップ加工等を行えます。



型式	D4	d5	d6	L4
DH38×50	50	38	27	16
DS25×50	50	25	19	16
DS20×50	50	20	14	16
DS25×38	38	25	19	13
DS20×38	38	20	14	13

固定タイプ専用ダイススリーブDS00×00-Sもございます。
DS00×00-Sはソリッドダイス専用になっており、d⁵・D⁴寸法公差0.00~0.01で製作しております。

CNCダイスホルダー



CNC旋盤やマシニングセンタによる精密雄ネジ加工をより簡単に。

自動機でも安心の切粉排出設計。

※タップシャンクタイプ・ストレートシャンクタイプは、共にソリッドダイスでの使用を推奨しております。

ソリッドダイスの固定方法は、こちらをご参照ください。



タップシャンクタイプ



シャンクはタップの規格と同じです。

- ・タッピング加工と同様の感覚でダイスによる雄ネジ切り加工ができます。
- ・お手持ちのタッパーやコレット、ミーリングチャックドリルチャックでもご使用頂けます。

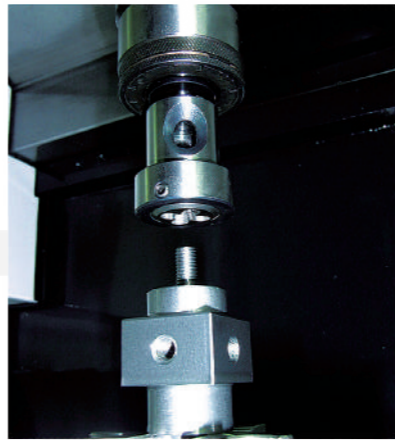

紹介動画がございます。

「CNCダイスホルダー動画」で検索いただくか、記載のQRコードでご覧になれます。

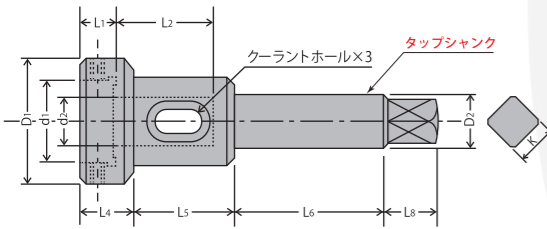

型式	$d_1^{+0.01}_{-0}$	L1	D1	D2 シャンク径	K	d2	L2	L4	L5	L6	L8	タップ シャンク
DH20-12.5	20.0	6	30	12.5	10	11	25	11	25	42	13	JIS, M16
DH25-12.5	25.0	8	37	12.5	10	16	30	14	30	42	13	JIS, M16
DH38-14	38.0	12	52	14	11	23	40	19	40	46	14	JIS, M18
DH50-20	50.0	15	64	20	15	28	45	22	45	52	18	JIS, M26

ストレートシャンクタイプ

- ・旋盤のターレットやコレット、ミーリングチャックに接続できます。

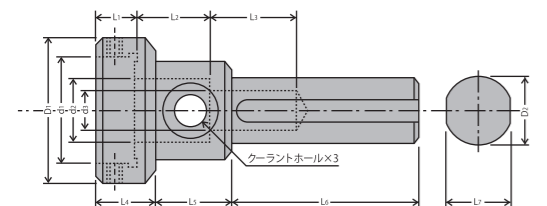
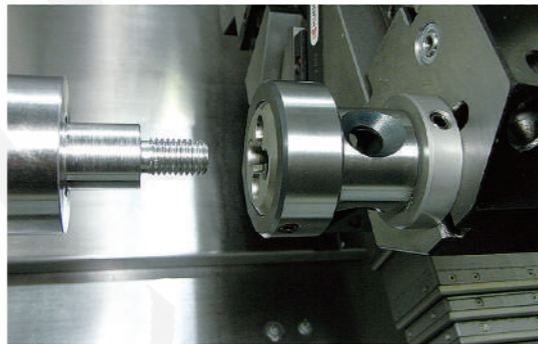

型式	$d_1^{+0.01}_{-0}$	L1	D1	D2	d2	L2	d3	L3	L4	L5	L6	L7
DH38-25	38.0	12	52	25	23	40	11	28	19	40	65	23.5
DH50-32	50.0	15	64	32	28	45	15	40	22	45	70	30

注) タッパーやチャックの形式は、機械が同期の場合はフローティング無し、非同期的場合はフローティング有りが一般的ですが、詳しくはソーリングメーカーや機械メーカーにご確認下さい。
注) 内径d1寸法は、公差0.00~+0.01で製作しております。ソリッドタイプなどd1寸法に近いダイスでご使用下さい。

汎用タップチャック

(全品国内検査済み高品質台湾製)

ジャコブステーパ-接続タイプの三つ爪式汎用タップチャック

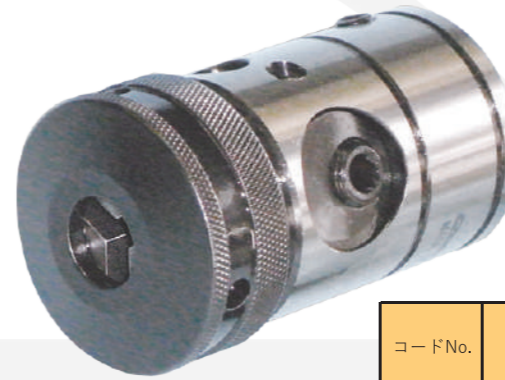

- ・一個のチャックで、幅広いサイズのタップに対応できます。
 - ・タップシャンクと四角部の両方をチャッキングするため、スリップしたり逆転時ゆるむことはありません。
 - ・交換部品の在庫もございます。
- 注) チャック本体には逆転機構、トルククラッチやフローティング機構は付いておりません。

コードNo.	型式	使用範囲	適用タップサイズ			ジャコブステーパ- JT	L (mm)	φD (mm)	重量 (g)
			ミリ	ユニファイ U	管用 P				
35061	CP-M12-JT6	φ4~φ9	M3~M12	No.5(1/8)~1/2	1/16・1/8	JT6	72.5	43	640
35063	CP-M12-JT2					JT2			663
35056	CP-M16-JT6	φ4~φ12.5	M3~M16	No.5(1/8)~5/8	1/16・1/8・1/4	JT6	80.5	50	914
35083	CP-M18-JT6	φ7~φ14	M9~M18	3/8~3/4	1/16・1/8・1/4・3/8		82.5	51	1057

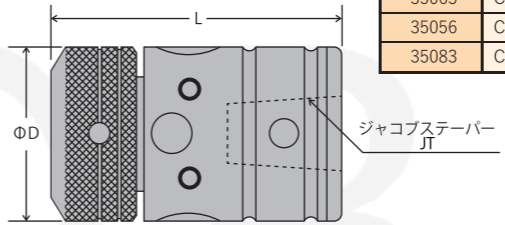

モールステーパ-シャンク一体型三つ爪式汎用タップチャック

- ・一体型のため剛性が高く、ジャコブステーパ-脱落の心配がありません。
 - ・機械の主軸がモールステーパ-の場合におすすめです。
- 注) チャック本体には逆転機構、トルククラッチやフローティング機構は付いておりません。



※全商品、三つ爪開閉用フックスパナと四角部チャッキング用六角レンチが付属しております。

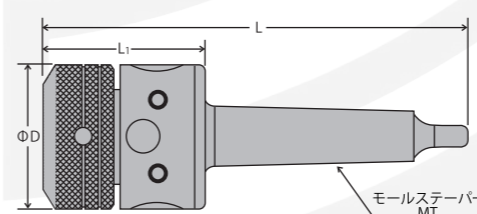

コードNo.	型式	使用範囲	適用タップサイズ			モールステーパ- MT	L (mm)	L1 (mm)	φD (mm)	重量 (g)
			ミリ	ユニファイ U	管用 P					
35015	CP-M12-MT2	φ4~φ9	M3~M12	No.5(1/8)~1/2	1/16・1/8	MT2	129	49	43	590
35017	CP-M12-MT3					MT3	148	49	43	710
35051	CP-M16-MT2	φ4~φ12.5	M3~M16	No.5(1/8)~5/8	1/16・1/8・1/4	MT2	136	60	48.5	732
35052	CP-M16-MT3					MT3	155	60	48.5	832
35031	CP-M18-MT2					MT2	143.5	58	51	924
35033	CP-M18-MT3	φ7~φ14	M9~M18	3/8~3/4	1/16・1/8・1/4・3/8	MT3	162.5	58	51	1074
35035	CP-M18-MT4					MT4	187.5	58	51	1380

ドリルスリーブ



機械側のモルステーパーサイズに合わせて、
工具のモルステーパーサイズを大きくするスリーブです。

- ・総焼き入れ総研磨仕上げにより、振れ精度、テーパーの当たり、耐久性に優れております。

型式	内側テーパー× 外側テーパー	d	D	L	ℓ ₁
DSL-1×2	1×2	12.065	18.0	92	17
DSL-1×3	1×3		24.1	100	6
DSL-1×4	1×4		31.6	124	6.5
DSL-1×5	1×5		44.7	156	6.5
DSL-1×6	1×6		63.8	220	10
DSL-2×3	2×3	17.780	24.1	112	18
DSL-2×4	2×4		31.6	124	6.5
DSL-2×5	2×5		44.7	156	6.5
DSL-2×6	2×6	63.8	220	10	
DSL-3×4	3×4	23.825	31.6	136	18.5
DSL-3×5	3×5		44.7	156	6.5
DSL-3×6	3×6	63.8	220	10	
DSL-4×5	4×5	31.267	44.7	168	18.5
DSL-4×6	4×6		63.8	220	10
DSL-4×7	4×7	83.6	296	10	
DSL-5×6	5×6	44.399	63.8	225	15
DSL-5×7	5×7		83.6	296	10
DSL-6×7	6×7	63.348			

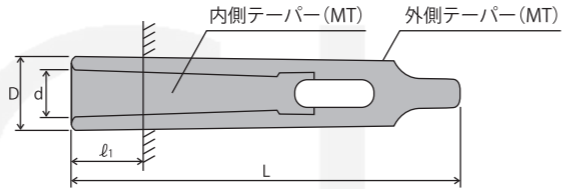

CNCドリルスリーブ



外径がストレート、内径がモルステーパーのスリーブです。



型式	テーパー	D	d	L	ℓ
DSL-1×25	MT1	25	32	80	8
DSL-2×25	MT2	25	32	80	8
DSL-1×32	MT1	32	38	90	8
DSL-2×32	MT2	32	38	90	8
DSL-3×32	MT3	32	38	90	8
DSL-1×40	MT1	40	46	100	15
DSL-2×40	MT2	40	46	100	15
DSL-3×40	MT3	40	46	100	15
DSL-4×40	MT4	40	46	100	20
DSL-1×50	MT1	50	58	120	15
DSL-2×50	MT2	50	58	120	15
DSL-3×50	MT3	50	58	120	15
DSL-4×50	MT4	50	58	120	15
DSL-5×50	MT5	50	58	115	30

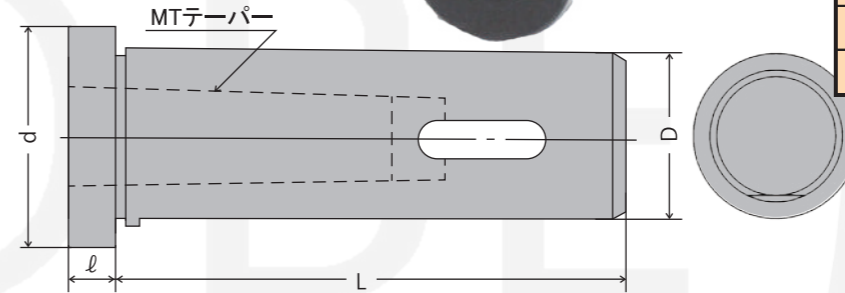

ドリルソケット



工具長を延長したい場合や、機械側のモルステーパーが
工具のモルステーパーより小さい場合に便利なソケットです。

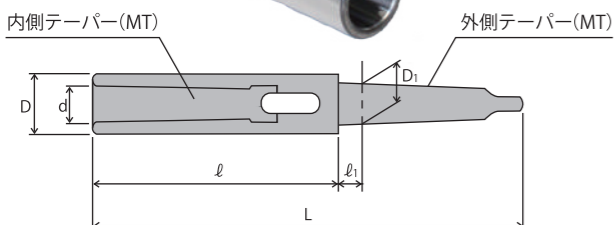

型式	内側テーパー× 外側テーパー	D	d	D ₁	L	ℓ	ℓ ₁
DSO-1×1	1×1	20	12.065	12.065	147	81.5	3.5
DSO-1×2	1×2			17.780	160	80.0	5.0
DSO-1×3	1×3			23.825	180	81.0	
DSO-1×4	1×4			31.267	200	76.0	6.5
DSO-1×5	1×5			44.399	235	79.0	
DSO-2×1	2×1	24	17.78	12.065	163	97.5	3.5
DSO-2×2	2×2			17.780	176		5.0
DSO-2×3	2×3			23.825	195	96.0	
DSO-2×4	2×4	31.267	220		6.5		
DSO-2×5	2×5	44.399	253	97.0			
DSO-3×2	3×2	32	23.825	17.780	196		5.0
DSO-3×3	3×3			23.825	215	116.0	
DSO-3×4	3×4			31.267	240		6.5
DSO-3×5	3×5			44.399	273	117.0	
DSO-3×6	3×6			63.348	335		8.0
DSO-4×2	4×2	44	31.267	17.780	221		5.0
DSO-4×3	4×3			23.825	240	141.0	
DSO-4×4	4×4			31.267	265		6.5
DSO-4×5	4×5	44.399	298		8.0		
DSO-4×6	4×6	63.348	360				
DSO-5×3	5×3	54	44.399	23.825	275	176.0	5.0
DSO-5×4	5×4			31.267	300		6.5
DSO-5×5	5×5			44.399	333	177.0	
DSO-5×6	5×6	63.348	395		8.0		
DSO-6×5	6×5	84	63.348	44.399	391	235.0	6.5
DSO-6×6	6×6			63.348	453		8.0
DSO-6×7	6×7	83.058	530	234.0	10.0		

ツールパレット

- ・ゴムのような弾力性と高い緩衝性、耐薬品性を持つ発泡ポリエチレン製でツールに傷がつかないように収納できます。
- ・お使いのツールボックス等の大きさに合わせてカットしてもお使いいただけます。
- ・Φ25mm・Φ32mm・Φ40mmの穴径をラインナップ。

Φ25mm用 42穴
258mm×258mm×50mm

Φ32mm用 30穴
258mm×258mm×50mm

Φ40mm用 25穴
258mm×258mm×60mm



回転センター

- ・ヘッドドライビング機構により粉塵や切削水が入りにくく、高精度を維持します。
 - ・ヘッドドライブ方式はスラスト方向への荷重が弱くても振れ精度は極めて良好です。
 - ・特殊スラストベアリングを組み込んだ三点軸受方式によりスラスト荷重に対して抜群の威力を発揮します。
 - ・センター振れ0.003mm以内
- ※タングを叩いて外す方式です。回転部に力を加えて外すことはできません。

標準タイプ

- ・ヘッドドライビング機構の標準型ライブセンターです。
- ・高剛性と高精度を備え、切粉、切削水の浸入を防止します。

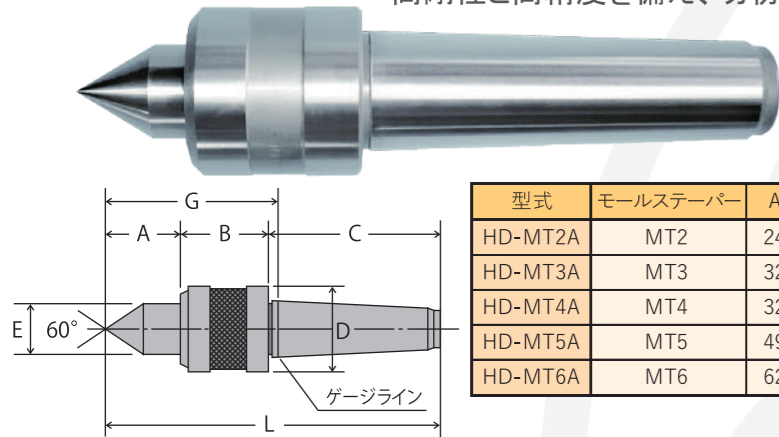

型式	モールステーパ	A	B	C	D	E	L	G(ゲージラインからの寸法)	重量(kg)
HD-MT2A	MT2	24	37	69	40	18	130	67(A+B+6)	0.5
HD-MT3A	MT3	32	44	85	45	25	161	81(A+B+5)	0.85
HD-MT4A	MT4	32	44	108	45	25	184	81(A+B+5)	1.16
HD-MT5A	MT5	49	70	136	78	38	255	126(A+B+7)	4.08
HD-MT6A	MT6	62	82	189	102	55	333	153(A+B+9)	9

傘型大径用

- ・太穴・パイプ用ライブセンターです。
- ・基本構造は標準Sタイプと同じです。

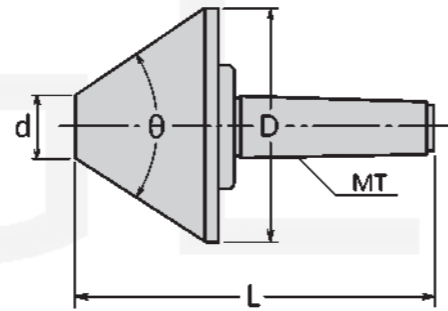

型式	モールステーパ	θ	d	D	L	重量(kg)
HD-2A	MT2	70°	12	64	123.1	0.8
HD-3A	MT3		19	75	136.9	1.1
HD-4A	MT4	75°	30	130	191.2	4.0
HD-4B	MT4		35	150	201.9	6.3
HD-5A	MT5		32	150	228.9	7.2
HD-6A	MT6		90	200	286.7	20.6

NC小径用

- ・小径ワーク用ライブセンターです。
- ・先端が細長くなっておりNC用旋盤など、刃物の干渉に考慮した設計です。

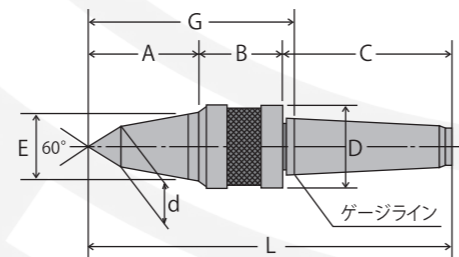

型式	モールステーパ	A	B	C	D	E	L	G(ゲージラインからの寸法)	重量(kg)
HD-3NC	MT3	32	44	85	45	22	165	85(A+B+5)	0.87
HD-4NC	MT4	32	44	108	45	22	188	85(A+B+5)	1.18

※MTシャンクは、ドリルなど異なり、タングがありません。従いまして、スリーブやソケットでご使用になると、外せなくなる可能性があります。

回転センターチャック

ドリルチャック付ライブセンター

先端の形状は自由自在。

- ・小径ワークやセンター穴の無いワークの両センター加工に最適です。
 - ・細長いワークの振れ止めにもご使用頂けます。
 - ・ヘッドドライビング機構により、粉塵や切削油が侵入しにくい構造です。
- ※タングを叩いて外す方式です。回転部に力を加えて外すことはできません。



- ・ドリルチャックは標準付属品以外のドリルチャック(P10のJT6)もお選び頂けます。
- ・ドリルチャック無しでの出荷も可能です。



お客様のワークに合わせたセンターの形状に変更や交換ができます。センターの製作もいたします。

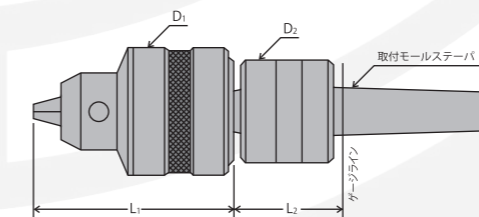

型式	ドリルチャック (ジャコブスNo.)	取付モールステーパ	L1	L2	D1	D2
HD-2S-13	13mmMG(JT6)	MT2	88	54	55	48
HD-2S-JT6	チャック無し(JT6)					
HD-3S-13	13mmMG(JT6)	MT3	88	55	55	48
HD-3S-JT6	チャック無し(JT6)					

超硬付レースセンター

先端が超硬のレースセンターです。
 ハーフタイプ、先端全超硬タイプもございます。

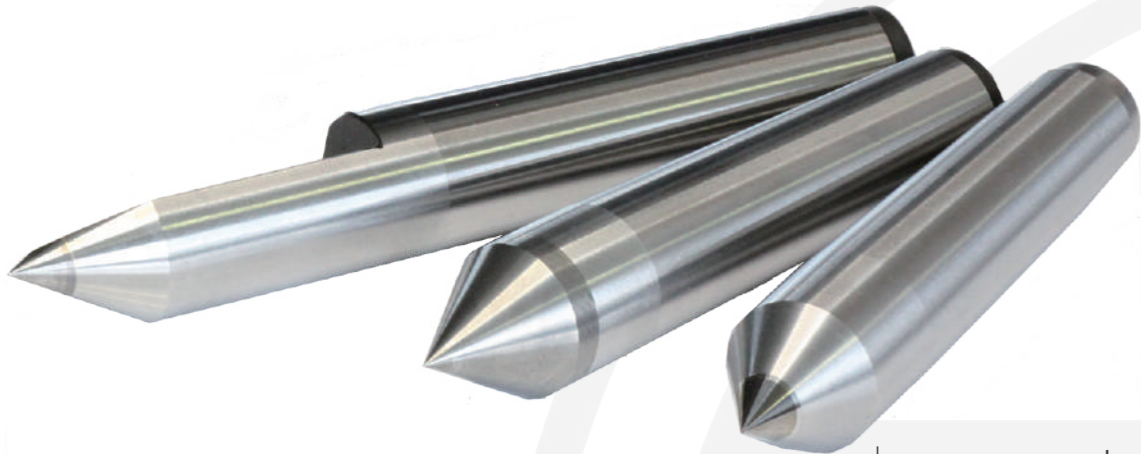
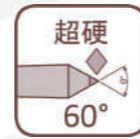

超硬レースセンター 図1

型式	モールステーパ	θ	D	D1	L	d(超硬径)
WCL1-6	MT1	60°	12.065	12.2	82	6
WCL1-8						8
WCL1-10						10
WCL1-12	12					
WCL2-8	MT2		17.78	18.0	100	8
WCL2-10						10
WCL2-14		14				
WCL2-18	18					
WCL3-10	MT3	60°	23.825	24.1	125	10
WCL3-14						14
WCL3-18						18
WCL3-24	24					
WCL4-14	MT4		31.267	31.6	155	14
WCL4-18						18
WCL4-32		32				
WCL5-18	MT5	44.399	44.7	200	18	
WCL5-30					30	
WCL5-45					45	
WCL6-30	MT6	63.348	63.8	270	30	
WCL6-64					64	

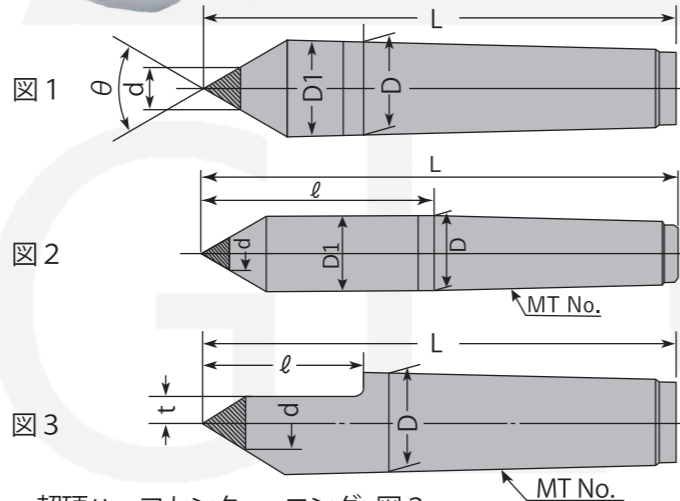

超硬ハーフセンター ロング 図3

型式	モールステーパ	t	d	D	l	L
WCLHL1-1.0	MT1	1.0	6	12.065	40	100
WCLHL2-4.0	MT2	4.0	8	17.780	50	125
WCLHL2-2.0		2.0				
WCLHL3-5.0	MT3	5.0	10	23.825	60	155
WCLHL3-2.5		2.5				
WCLHL4-7.0	MT4	7.0	14	31.267	70	195
WCLHL4-3.5		3.5				
WCLHL4-2.0		2.0				
WCLHL4-1.0	MT5	1.0	18	44.399	90	250
WCLHL5-9.0		9.0				
WCLHL5-4.5		4.5				

超硬ハーフセンター ショート 図3

型式	モールステーパ	t	Φd	ΦD	l	L
WCLHS2-2.0	MT2	2.0	6	17.780	31	100
WCLHS3-2.5	MT3	2.5	8	23.825	37	125
WCLHS4-7.0	MT4	7.0	14	31.267	46	155
WCLHS4-3.5		3.5				

超硬レースセンター ロング 図2

型式	モールステーパ	θ	D	D1	L	l	d
WCLL2-8	MT2	60°	17.78	18.0	140	76	8
WCLL2-18							18
WCLL3-10	MT3		23.825	24.1	160	79	10
WCLL3-24							24
WCLL4-14	MT4		31.267	31.6	200	97.5	14
WCLL4-32							32
WCLL5-18	MT5	44.399	44.7	245	115.5	18	

ダイヤモンドレースセンター

超硬に比べ30~50倍の寿命。
 超硬のワークや小径のワークに最適です。

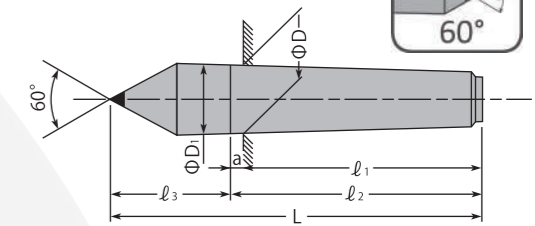

- ・ダイヤモンドは硬度が高いため表面の滑りが良く、耐摩耗性に優れています。
- ・摩擦抵抗が低いのでワークの回転が滑らかです。
- ・キズ・段差が付きにくいので、高精度の加工が長時間持続できます。
- ・修理・再研磨もお受け致します。
- ・注文生産品なので、ハーフセンターやロングタイプ等の寸法変更も可能です。
- ・ご希望の場合は、注文時にサイズを指定してください。
- ・標準品のダイヤ外径は約Φ6mmです。

型式	モールステーパ	D	D1	L	l1	a	l2	l3
PCD1	MT1	12.065	12.2	82	53.5	3.5	57	25
PCD2	MT2	17.780	18.0	100	64	6	69	31
PCD3	MT3	23.825	24.1	105	81	5	86	39
PCD4	MT4	31.267	31.6	155	102.5	6.5	109	46

センターラッパー

焼入れ後のセンター穴内径の歪み修正用。
 円筒研磨の精度を向上させ、製品価値をワンランク上へ。

- ・コレットチャックでチャッキングして使用します。
 - ・電着ダイヤモンド部分のみを交換するタイプなので経済的です。
 - ・幅広いサイズをラインナップしていますので、ワークにあわせてお選びいただけます。
 - ・60°部分の長さが短いので、ワーク交換がスムーズに行えます。
- センターラッパーを円筒研削盤の主軸と芯押し台にコレットチャックを使用して取り付けます。

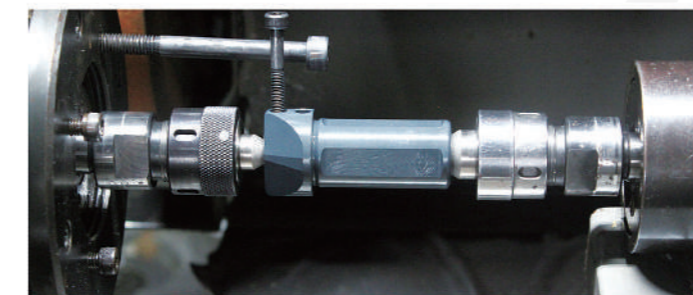
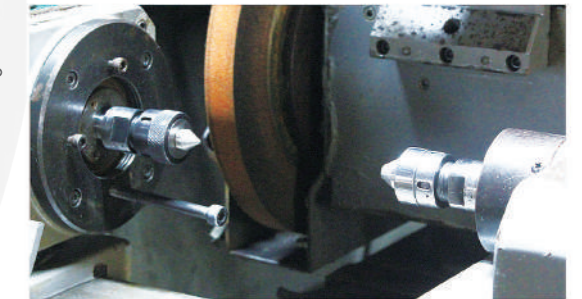

CL-先端径D
 大径D1
 軸径D2

型式	D	D1	D2
CL-001010	0	10	10
CL-021310	2	13	10
CL-081810	8	18	10
CL-132310	13	23	10
CL-162610	16	26	10
CL-193110	19	31	10
CL-193120	19	31	20
CL-274110	27	41	10
CL-274120	27	41	20
CL-375210	37	52	10
CL-375220	37	52	20

両センター加工と同じ要領で数回ワークを回転させてください。
 ※クーラント使用を推奨します。
 目立て用発泡ゴムが付属しております。

紹介動画がございます。
 「センターラッパー動画」で検索いただくか、
 記載のQRコードでご覧になれます。

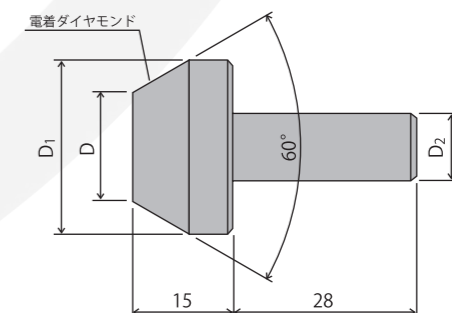

ドリルドリフト



モールステーパードリルを取り外すときに使用するドリフトの決定版です。使いやすさにこだわったデザインでご好評いただいております。

- ・総焼入れ(SCM440)で、耐久性抜群です。
- ・1本で幅広いMTサイズに適合します。
- ・後部打部は、半球状となっており、叩きやすく安全です。
- ・上部は、コッター穴に合わせたR付きです。



型式	L	L ₁	D	t
DD1-5	50	100	24	5
DD4-6	53	127	31	12

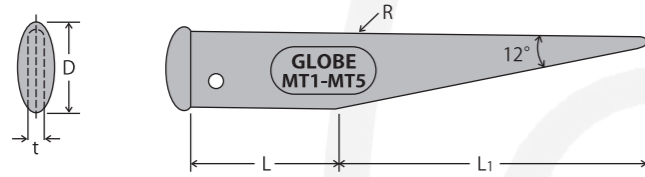

チャックドリフト



アーバーやボール盤主軸などからテーパを傷めずに、チャックを取り外すことができます。



- ・お見積りは2個1組の価格になります。
- ・ドリルチャックをアーバーから取り外す際、ドリルチャックに打込んであるジャコブステーパの直径よりも、モールステーパやストレートシャンクの直径が小さい場合にはご使用いただけません。
- ・取り外したい工具と工具の間に、ある程度の隙間がなければ使用できません。

紹介動画がございます。記載のQRコードでご覧になれます。



型式	対応テーパ	L	L ₁	ℓ	ℓ ₁
CD-1	JT1	91	50	45	10
CD-2	JT2	91	50	50	15
CD-6	JT6・JT33	91	50	50	18
CD-3	JT3	91	50	50	21

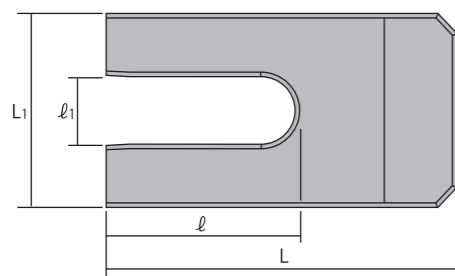

引張試験機用チャック

引張試験機に使用し、材質の引張強度を測定する、把握力に特化したチャックです。



ツメに滑り止め加工がされているため強い把握力を誇ります。

- ・地球印引張用チャックは、弊社開発による材料引張試験機用保持具で、その実用性と経済性に富んだ機能と品質は、ご採用いただいた皆様からご好評頂いております。
- ・引張用チャックは、その性質上使用範囲は多様で、超硬ワーク用ダイヤ電着品などワークに合わせた製品各部の仕様変更等もご注文に即応出来る態勢を取っておりますのでお気軽にご相談下さい。
- ・取り付け治工具アダプターも特注にて製作致します。

特にテストピースが短い物や、中空、特殊形状、高硬度、樹脂等の場合は事前にご相談下さい。



種別	型番	使用範囲			取付部		本体		適合ハンドル	重量(kg) (片側1個)
		荷重限度	テストピース外径	歯部長さ	ネジ	深さ	全長	外径		
丸材用 TR型	TR-1	3KN (300kg)	0.5~3 (0.2~3特注)	9	M6×1 (Φ6.03、ℓ2.5 のインロー付き)	12	31	21	K-03	0.07
	TR-4	10KN (1ton)	2~9	13	½-20UNF	16	57	44	K-2	0.5
爪先の形状 3本爪	TR-5	50KN (5ton)	10~20	25	1-12UNF	36	102	74	K-4A	2.5
	TR-5A		3~13	22			110			
	TR-6	100KN (10ton)	13~25	33	Φ40-8山 ネジ角度60°	40	120	88	K-5A	6.5
	TR-6A		5~15	26			130			

種別	型番	使用範囲			取付部		本体		適合ハンドル	重量(kg) (片側1個)
		荷重限度	テストピース(厚さ)×幅	歯部長さ	ネジ	深さ	全長	外径		
平材用 TF型	TF-0 (刻印TF-1)	1KN (100kg)	(0~2)×4	10	M6×1 (Φ6.03、ℓ2.5 のインロー付き)	12	31	21	K-03	0.07
	TF-1		(0.2~2)×4							
爪先の形状 2本爪	TF-2	10KN (1ton)	(0.2~3)×8	13	½-20UNF	16	62	44	K-2	0.5

テーパードレッサー

電着ダイヤモンドでスピンドルやスリーブ内径のキズ、サビを取り、テーパの当たりを修正できます。



BTタイプ

MTタイプ

- ・日本製の人工ダイヤモンドを使用しております。
- ・MT、BT以外の電着品も製作いたします。
- ・再電着も承っております。
- ・目立て用発泡ゴム付き。発泡ゴム単品も販売しております。

紹介動画がございます。
記載のQRコードでご覧になれます。

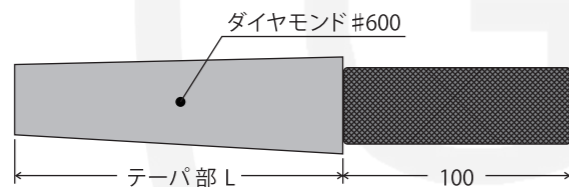

型式	モールス テーパサイズ	L
TD-M1	MT1	60
TD-M2	MT2	70
TD-M3	MT3	87
TD-M4	MT4	110
TD-M5	MT5	147

型式	BTシャンク テーパサイズ	L
TD-30	BT30	55
TD-40	BT40	73
TD-50	BT50	110

テーパークリーナー

主軸メンテナンスの必需品



- ・ウエスを巻きつけて使用できます。
- ・スプリング効果で内面全体をしっかりクリーニングできます。
- ・ウエスに脱脂剤などを付けるとさらに効果的です。
- ・ポリアセタール(POM)製なので、油や繰り返しの曲げにも耐久性は抜群です。

紹介動画がございます。
記載のQRコードでご覧になれます。



型式	対応機種	L1	L2	L3	L4	L5
TC-40	BT40、NT40	78.5	90	38	13	45.5
TC-50	BT50、NT50	115	90	32	12	70

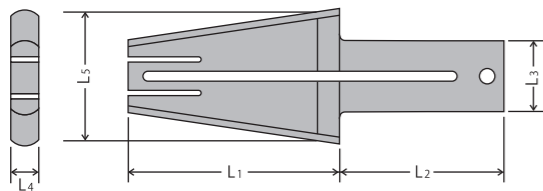

新明丹®

RoHS2指令・PRTR制度に対応。
人や環境に影響を与えない安全性の高い鉛不使用の当たり検査剤。

- ・従来の当たり検査剤である光明丹(鉛丹)と比べて、塗布面積が5倍以上あります。
- ・塗布被膜が薄く均一なので正確な当たり検査ができます。
- ・ペースト状で、油と練り合わせる必要がないので開封してすぐに使用できます。
- ・粘度調整は鉱物油(スピンドル油、マシン油)をご使用ください。
- ・皮膚や衣服に付着しても簡単な洗浄で落とせます。
- ・SP-REDはN-REDに比べ、更に薄く塗布することが可能で、薄く塗布した場合でも発色が良く、より精密な検査ができます。



紹介動画がございます。
「新明丹 動画」で検索いただくか、
記載のQRコードでご覧になれます。



安全データシート(SDS)



GLOBEオリジナル50g缶
メール便でもお送りできます。



使用例：
テーパ当たり検査(N-RED)

品名	外観(性状)	容量	用途	
新明丹SP-RED	赤色光輝(練り状)	400g缶	精密仕上用	・加工部品の摺り合わせ検査 ・テーパの当り検査
新明丹N-RED	オレンジ色光輝(練り状)	50g缶 400g缶 4kg缶	一般用	・歯車の噛み合わせ検査 ・平面仕上凹凸検査 ・型当り検査 ・摺動面当り検査 ・けがき作業
新明丹SP-BLUE	青色光輝(練り状)	400g缶		
新明丹N-RED-T	オレンジ色光輝(液体)	4ℓ缶	チェックカラー用	・各種検査・確認用・マーキング

新明丹®は株式会社ナカタニの登録商標です。

ホールメタルソー

ハイス
HSS

ロングセラーハイス製ホールソー

- ・刃数が多いため被削材に食いつきにくく使いやすいので、安全に作業ができます。
- ・切れ味にこだわった刃先と刃数。バリの出やすいアルミ・真鍮などの薄板も綺麗に穴あけできます。

紹介動画がございます。
「ホールメタルソー動画」で検索いただくか、
記載のQRコードでご覧になれます。



- ・金属、木材、プラスチックなどの板材、パイプ材にキレイな穴があげられます。
- ・丁寧な刃先仕上げで、切れ味と耐久性が抜群です。
- ・優れた切粉排出性能で、穴あけ速度向上。フライスカッターレベルの仕上がり。

ラインナップ

型番の見方

GH-刃径 Φ D(mm)

GH-7 ~ GH-15.5 (0.5mmとび)

GH-16 ~ GH-60 (1mmとび)

- ・GH-7~GH-15はインパクトドライバー用 Φ 6.35mm六角軸での出荷です。
- ・GH-15.5~GH-49は Φ 9.5mm三角軸での出荷となります。
- ・GH-50~GH-60は Φ 12.5mm三角軸での出荷となります。
- ・軸の別売りも行っております。丸軸、インパクトドライバー用 Φ 6.35mm六角軸を各サイズ取り揃えております。

※ Φ 12.5三角軸は Φ 13mmがつかめるドリルチャックで使用できます。

コバルトホールメタルソー

コバルトハイス
CoHSS

コバルトハイス製ホールソーの決定版

- ・スチールなどの金属類の切削に最適です。刃数が少ないので素早く穴あけができます。
- ・コバルトハイス製なので通常のハイスに比べ、耐久性に優れます。
- ・TiAlNコーティングを施しているため、耐摩耗性にも優れています。

紹介動画がございます。
「コバルトホールメタルソー動画」で
検索いただくか、記載のQRコードで
ご覧になれます。



- ・刃先研磨仕上げにより切れ味抜群。
- ・独自の切刃形状により切粉排出性能が大幅に向上しております。

ラインナップ

型番の見方

GCH-刃径 Φ D(mm)

GCH-8 ~ GCH-36 (1mmとび)

(GCH-10.5・GCH-12.5・GCH-14.5 もあります)

ツバのない GCH-S12 ~ GCH-S15 (1mmとび) もあります。

- ・GCH-8~GCH-15はインパクトドライバー用 Φ 6.35mm六角軸での出荷です。
- ・GCH-16以降は Φ 9.5mm三角軸での出荷となります。
- ・軸の別売りも行っております。丸軸、インパクトドライバー用 Φ 6.35mm六角軸を各サイズ取り揃えております。

※ Φ 9.5三角軸は Φ 10mmがつかめるドリルチャックで使用できます。

フェイスガード

メガネをお使いの方に最適。
 普段のお使いのメガネに簡単装備。
 安心の日本製。
 高い透明度と耐薬品性が特徴の高透明ポリプロピレン製。



Mサイズ (FG-M)

ご愛用のメガネに装着してご使用になれます。
 使いやすいサイズ感ながらも
 顔全体をしっかりカバー。

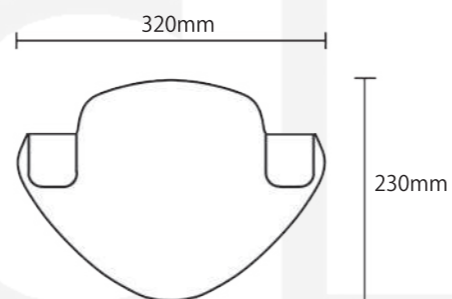

Sサイズ (FG-S)

ご愛用のメガネに装着してご使用になれます。
 目元だけのシールドなので、マスク着用時
 Mサイズのシールドに比べ曇り難くなっております。
 薬品等からお気に入りのメガネを保護したい
 という方にもおすすめです。

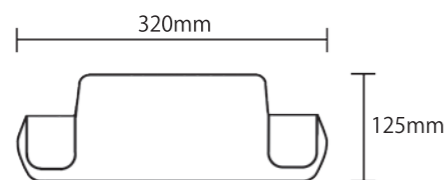

特注製品

お客様のご要望により特注製品も製作しております。
 貴方の様々なアイデアを形にする製作作業・試作などのご相談も承ります。

- ・各種機械部品
- ・コレットチャック
- ・特殊取付のドリルチャック、ジョイント
- ・特殊形状のドリルチャック、アーバー、センター、フランジ、スピンドル、治具など
 お気軽にご相談ください。



上記のようなジョイントなどお客様の仕様に合わせて1個から製作いたします。

弊社製品への追加工なども承っております。
 ワークに合わせてドリルチャックのツメにRを設けるなどお客様のご要望にお応えします。



参考資料

ジャコブステーパ寸法表

寸法は参考記載ですので、実際のテーパの当りはゲージ又は現物合わせにより行ってください。

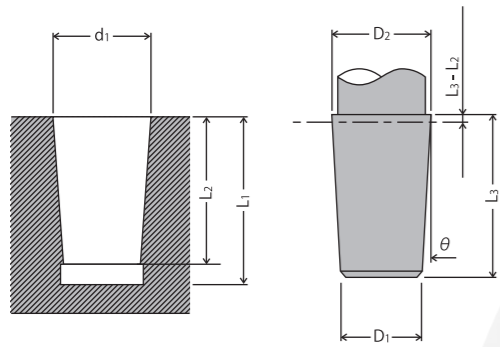

仕様寸法表(単位:mm)

ジャコブステーパ番号	d1	L1	L2	D1	D2	L3	テーパ(直径)	片側角度θ
JT0	6.35	14	11.1	5.80	6.44	13	1/20.28809	1°24'42"
JTD	8.00	17.5	14.0	5.88	8.16	16	1/12.53289	2°17'05"
JT1	9.75	20	16.7	8.47	9.93	19	1/12.97185	2°12'27"
JT2S	13.94	23	19.0	12.39	14.10	21	1/12.26241	2°20'06"
JT2	14.20	26	22.2	12.39	14.34	24	1/12.26241	2°20'06"
JT33	15.85	30	25.4	14.24	16.01	28	1/15.74803	1°49'07"
JT6	17.17	30	25.4	15.85	17.30	28	1/19.16411	1°29'12"
JT3	20.60	35	31.0	18.95	20.71	33	1/18.77934	1°31'31"
JT4	28.55	45	42.1	26.35	28.65	44	1/19.08397	1°30'03"
JT5	35.89	52	47.6	33.42	36.01	50	1/19.29384	1°29'04"

モールステーパタンク付シャंक規格表

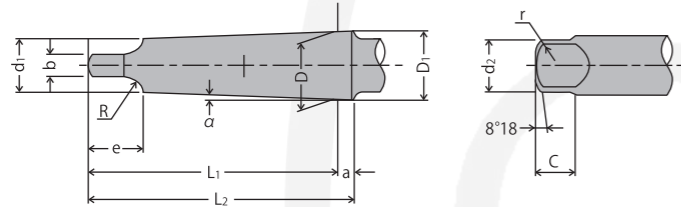

仕様寸法表(単位:mm)

モールステーパ番号	テーパ(直径)	テーパ片側角度α	テーパ部						タンク部						
			D	a	D1(約)	d1(約)	L1(最大)	L2(最大)	d2(最大)	b	C(最大)	e(最大)	R	r	
MT0	1/19.212	0.05205	1°29'27"	9.045	3	9.2	6.1	56.5	59.5	6.0	3.9	6.5	10.5	4	1
MT1	1/20.048	0.04988	1°25'43"	12.065	3.5	12.2	9.0	62.0	65.5	8.7	5.2	8.5	13.5	5	1.2
MT2	1/20.020	0.04995	1°25'50"	17.780	5	18.0	14.0	75.0	80.0	13.5	6.3	10	16	6	1.6
MT3	1/19.820	0.05020	1°26'16"	23.825		24.1	19.1	94.0	99.0	18.5	7.9	13	20	7	2
MT4	1/19.254	0.05194	1°29'15"	31.267	6.5	31.6	25.2	117.5	124.0	24.5	11.9	16	24	8	2.5
MT5	1/19.002	0.05263	1°30'26"	44.399		44.7	36.5	149.5	156.0	35.7	15.9	19	29	10	3
MT6	1/19.180	0.05214	1°29'36"	63.348	8	63.8	52.4	210.0	218.0	51.0	19.0	27	40	13	4

ネジ付シャंक規格表 (モールステーパ引きネジタイプ)

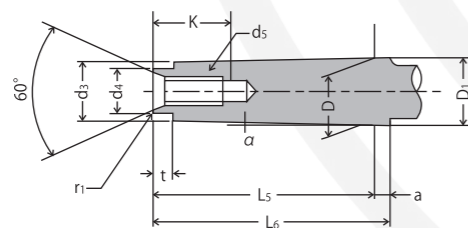

仕様寸法表(単位:mm)

モールステーパ番号	テーパ(直径)	テーパ片側角度α	テーパ部						ネジ部						
			D	a	D1(約)	d3(約)	L5(最大)	L6(最大)	d4(最大)	d5	K(最小)	t(最大)	r1		
MT0	1/19.212	0.05205	1°29'27"	9.045	3	9.2	6.4	50	53	6				4	0.2
MT1	1/20.047	0.04988	1°25'43"	12.065	3.5	12.2	9.4	53.5	57	9	M6	16		5	
MT2	1/20.020	0.04995	1°26'50"	17.780	5	18.0	14.6	64	69	14	M10	24		7	0.6
MT3	1/19.920	0.05020	1°29'16"	23.825		24.1	19.8	81	86	19	M12	28		7	
MT4	1/19.254	0.05194	1°29'15"	31.267	6.5	31.6	25.9	102.5	109	25	M16	32		9	1
MT5	1/19.002	0.05263	1°30'26"	44.399		44.7	37.6	129.5	136	35.7	M20	40		9	
MT6	1/19.180	0.05214	1°29'36"	63.348	8	63.8	53.9	182	190	51	M24	50		12	4
MT7	1/19.231	0.05200	1°29'22"	83.058	10	83.6	70.0	250	260	65	M33	80		18.5	

参考資料

ドリルチャック用モールステーパ

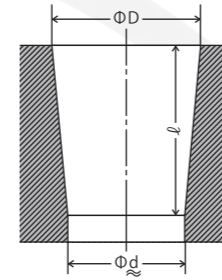

仕様寸法表(単位:mm)

テーパ番号	D	d	l	モールステーパ番号
B10	10.094	9.4	14.5	MT1
B12	12.065	11.1	18.5	
B16	15.733	14.5	24.0	MT2
B18	17.780	16.2	32.0	
B22	21.793	19.8	40.5	MT3
B24	23.825	21.3	50.5	

ネジ取付型チャック ネジ寸法(チャック側)

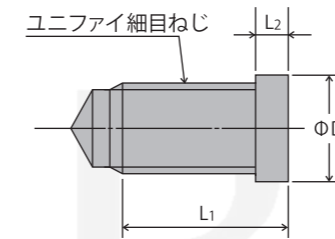

仕様寸法表(単位:mm)

型式	取付ネジ	D1 ^{+0.03} ₋₀	L1	L2
6.5 ^m EL, SUS6.5 ^m , SUSJ8 ^m	3/8-24UNF	9.67	14.5	3.3
10 ^m MG, 13 ^m MG, SUS10 ^m , SUS13 ^m	1/2-20UNF	12.85	15.5	3.3

ドリルチャック振れ検査方法

振れ検査は、JISB4634準拠(テストバーLサイズのみ)より厳しい方法を採用しています。A級はテストバーM,Lの2本で検査、AA級はS,M,L,3本で検査しております。より多くのテストバーを検査することで、広い使用範囲を保証します。

テストバーL仕様寸法表(単位:mm)

型式	テストバーS	テストバーM	テストバーL
3 ^m		Φ2×25	Φ2.7×30
4 ^m D4 ^m		Φ2.7×30	Φ3.5×40
5 ^m MG D5 ^m	Φ2.5×25	Φ3.5×40	Φ4.5×60
6.5 ^m MG	Φ3×45	Φ4.5×60	Φ6×70
J8	Φ3.5×45	Φ5×60	Φ6.5×70
10 ^m MG	Φ4.5×60	Φ6.5×70	Φ9×85
13 ^m MG	Φ6.5×70	Φ9×85	Φ12×110
14 ^m	Φ6.5×55	Φ10×85	Φ13×110
16 ^m	Φ8×65	Φ12×110	Φ15×120
19 ^m	Φ10×85	Φ16×110	Φ18×120
22 ^m	Φ12×100	Φ17×110	Φ21×120
25 ^m	Φ13×90	Φ19×110	Φ24×130
KL6.5 ^m	Φ3×40	Φ4.5×60	Φ6×70
KL10 ^m	Φ4.5×60	Φ6.5×70	Φ9×85
KL13 ^m	Φ4.5×70	Φ9×85	Φ12×110

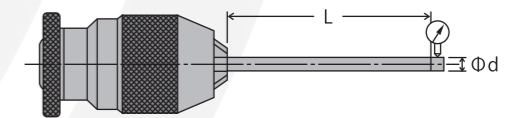

・振れ精度

ハンドルタイプ	A級	0.08mm 以下
キーレスタイプ	A級	0.05mm 以下
	AA級	0.03mm 以下