

超硬付レースセンター

先端が超硬のレースセンターです。
 ハーフタイプ、先端全超硬タイプもございます。

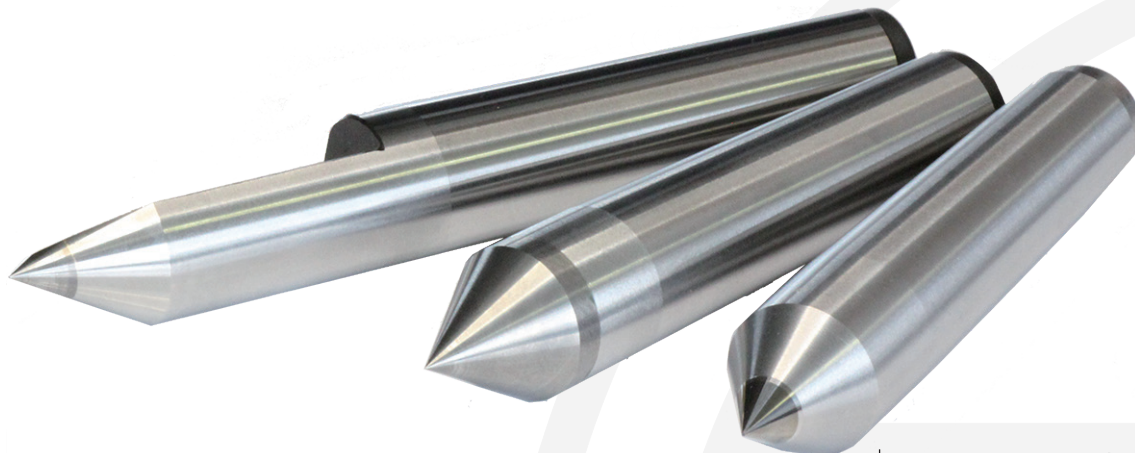
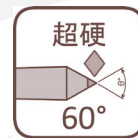

超硬レースセンター 図1

型式	モールステーパ	θ	D	D1	L	d(超硬径)
WCL1-6	MT1	60°	12.065	12.2	82	6
WCL1-8						8
WCL1-10						10
WCL1-12						12
WCL2-8	MT2		17.78	18.0	100	8
WCL2-10						10
WCL2-14						14
WCL2-18						18
WCL3-10	MT3		23.825	24.1	125	10
WCL3-14						14
WCL3-18						18
WCL3-24						24
WCL4-14	MT4	31.267	31.6	155	14	
WCL4-18					18	
WCL4-32					32	
WCL5-18	MT5	44.399	44.7	200	18	
WCL5-30					30	
WCL5-45					45	
WCL6-30	MT6	63.348	63.8	270	30	
WCL6-64					64	

超硬レースセンター ロング 図2

型式	モールステーパ	θ	D	D1	L	ℓ	d
WCLL2-8	MT2	60°	17.78	18.0	140	76	8
WCLL2-18						18	
WCLL3-10	MT3		23.825	24.1	160	79	10
WCLL3-24						24	
WCLL4-14	MT4		31.267	31.6	200	97.5	14
WCLL4-32						32	
WCLL5-18	MT5		44.399	44.7	245	115.5	18

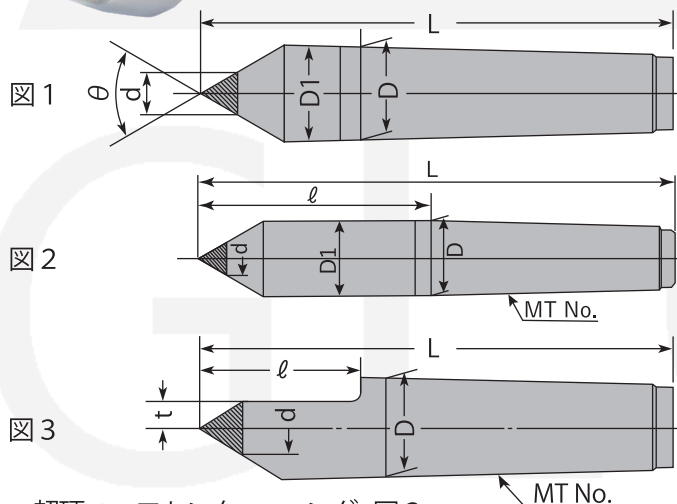

超硬ハーフセンター ロング 図3

型式	モールステーパ	t	d	D	ℓ	L
WCLHL1-1.0	MT1	1.0	6	12.065	40	100
WCLHL2-4.0	MT2	4.0	8	17.780	50	125
WCLHL2-2.0		2.0				
WCLHL3-5.0	MT3	5.0	10	23.825	60	155
WCLHL3-2.5		2.5				
WCLHL4-7.0	MT4	7.0	14	31.267	70	195
WCLHL4-3.5		3.5				
WCLHL4-2.0		2.0				
WCLHL4-1.0		1.0				
WCLHL5-9.0	MT5	9.0	18	44.399	90	250
WCLHL5-4.5		4.5				

超硬ハーフセンター ショート 図3

型式	モールステーパ	t	Φd	ΦD	ℓ	L
WCLHS2-2.0	MT2	2.0	6	17.780	31	100
WCLHS3-2.5	MT3	2.5	8	23.825	37	125
WCLHS4-7.0	MT4	7.0	14	31.267	46	155
WCLHS4-3.5		3.5				