

クーラントチューブスリーブ®

PAT No.6596113

CNC旋盤用新型ボーリングバースリーブ

クーラントスルーを上回る冷却効果と切粉除去性能

- 外部給油のクーラントを刃先に安定供給。
- ターレット式旋盤ならメーカー・年式にかかわらず使用可能。
- 複雑な配管や接続いらずで面倒なクーラント調整が不要に。

紹介と使用方法の動画がございます。
記載のQRコードでご覧になれます。
または、弊社HPからも視聴できます。

PRドラマ



PR動画



使用方法



総焼入れ・内外径総研磨仕上げにより
高い精度と耐久性を有しています。

フラット4面・止めビスを3ヶ所を設けて
いるため、汎用性に優れています。

Point.1 クーラントをボーリングバーに沿わせて噴射できます。

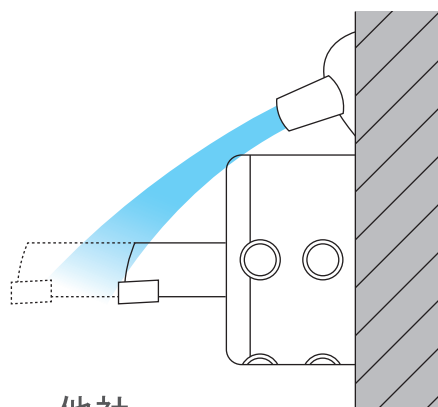

他社
従来型スリーブ

突き出し量によりクーラントの
当たり方にムラが生じてしまいます。

スリーブのツバのクーラント
誘導穴を通してスリーブ端面から
クーラントが射出されます。

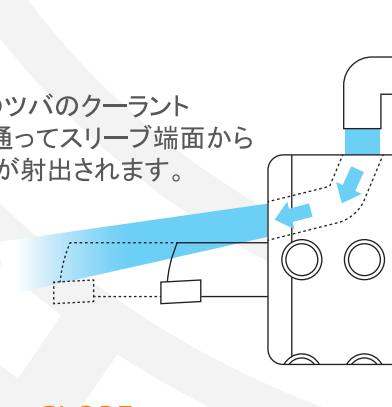

GLOBE
クーラントチューブスリーブ®

突き出し量に関わらずクーラントが
ボーリングバー先端から元まで常に安定します。